

Smart Connect Dartboard

94011, 94012, 94014, 94015

TURBO CHARGER 4.0

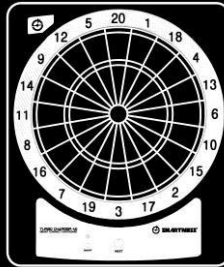

ARCADIA 4.0



EN _ Instruction Manual
DE _ Bedienungsanleitung
CZ _ Návod k použití
PL _ Instrukcja obsługi
RO _ Manual de instructiuni
HU _ Használati utasítás

www.spartan-sport.at
info@spartan-sport.at



Smartness



Always refer to the Instructions inside the APP for the most updated version!
Die aktuellste Version der Anleitung finden Sie stets in der APP!
Vždy se podívejte na pokyny uvnitř APP pro nejaktuálnější verzi!
Zawsze czytaj Instrukcje w aplikacji, aby uzyskać najbardziej aktualną wersję!
Consultați întotdeauna Instrucțiunile din cadrul APP pentru cea mai actualizată versiune!
Mindig olvassa el az APP-ben található utasításokat a legfrissebb verzióhoz!

INDEX

<u>ALL</u>	MOUNTING INSTRUCTIONS	2
	ANLEITUNG ZUM AUFHÄNGEN.....	2
	NÁVOD K MONTÁŽI	2
	INSTRUKCJE MONTAŻU	2
	INSTRUCȚIUNI DE MONTARE	2
	FELSZERELÉSI UTASÍTÁSOK	2
<u>ENGLISH</u>	THE SMARTNESS APP	3
	USING THE APP	3
	OPERATION OF DARTBOARD	3
	TROUBLE SHOOTING	4
	SAFETY-NOTICE	5
<u>DEUTSCH</u>	DIE SMARTNESS APP	6
	BEDIENUNG DER APP	6
	BEDIENUNG DES DARTBOARDS	6
	FEHLERBEHEBUNG	7
	SICHERHEITSHINWEISE	8
<u>CESKY</u>	APLIKACE SMARTNESS	9
	POUŽITÍ APLIKACE	9
	PROVOZ TERČE	9
	ODSTRAŇOVÁNÍ ZÁVAD	10
	BEZPEČNOSTNÍ UPOZORNĚNÍ	11

<u>POLSKI</u>	INTELIĞENTNA APLIKACJA	12
	UŻYWANIE APLIKACJI	12
	DZIAŁANIE TARCZY DO DARTA	12
	ROZWIĄZYWANIE PROBLEMÓW	13
	ZASADY BEZPIECZEŃSTWA	14
<u>ROMÂNĂ</u>	APLICAȚIA SMARTNESS.....	15
	UTILIZAREA APLICAȚIEI	15
	FUNȚIONAREA ȚINTEI	15
	DEPANAREA	16
	MĂSURI DE SIGURANȚĂ	17
<u>MAGYAR</u>	A SMARTNESS ALKALMAZÁS	18
	AZ ALKALMAZÁS HASZNÁLATA	18
	A DARTS TÁBLA MŰKÖDTETÉSE	18
	HIBAELHÁRÍTÁS	19
	BIZTONSÁGI FIGYELMEZTETÉS	20

**MOUNTING INSTRUCTIONS ANLEITUNG ZUM AUFHÄNGEN NÁVOD K
MONTÁŽI INSTRUKCJE MONTAŽU INSTRUȚIUNI DE MONTARE
FELSZERELÉSI UTASÍTÁSOK**

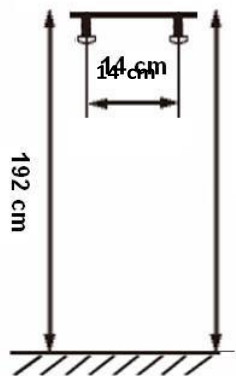
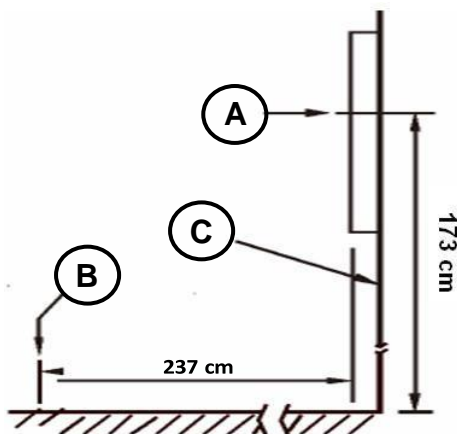

Bull's Eye
Bull's Eye
Střed terče
Dziesiątka
Bullseye Drept la țintă
Bull



Throwing line
Abwurflinie
Házecí čára
Linia rzutu
Linie de lansare
Dobóvonal



Wall
Wand
Zed'
Șciana
Perete
Fal

Tools Required for assembly: Screwdriver and drill - (not included)

Für die Montage benötigte Werkzeuge: Schraubendreher und Bohrer (nicht enthalten)

Nářadí potřebné pro montáž: Šroubovák a vrtačka - (není součástí balení)

Narzędzia wymagane do montażu: Śrubokręt i wiertarka - (nie załączone)

Unelte necesare asamblării: Șurubelniță și burghiu - (neincluse)

Az összeszereléshez szükséges szerszámok: Csavarhúzó és fúró - (nem tartozék)



ENGLISH

THE SMARTNESS APP

This dartboard works with an app interface which is required to function this board. To download the App, scan the QR-Codes or follow the below instructions:



Apple App Store



Google Play Store



Smartness

- **Android™** operating system (requires at least version 5.1.1 or higher)
 - Access internet with your device
 - Go to **Google Play app** or access play.google.com
 - Search keyword **SMARTNESS DARTBOARD** in Google Play ■ Install the **Smartness** app on the device

- **Apple®** operating system (requires iPad 3 / iPhone 5 or newer)
 - Access internet with your Apple® device
 - Go to App Store
 - Search keyword **SMARTNESS DARTBOARD** in App Store
 - Install the **Smartness** APP on the device

*Apple and Apple App Store are trademarks of Apple Inc., registered in the U.S. and other countries.

*Android is a trademark of Google Inc.

USING THE APP

1. Turn on the Bluetooth Service and Location Service on your device.
2. Turn on the dartboard by pressing ON/OFF button for 3 seconds.
3. Open the downloaded app in your device.
4. Setup your game and press PLAY to enter the game.

OPERATION OF DARTBOARD

The dartboard is operated with the buttons ON/OFF and NEXT, and a connection indicator.

- ON/OFF button:** Press this button for 3 seconds to turn the dartboard on and off.
- NEXT button:** Press this button to switch to next player
- Connection Indicator:** This LED indicator is red when the dartboard is powered. Indicator turns green when it is connected with the APP.

This dartboard has a built in sleep mode (after 5 minutes idle) and shut-off mode (after 15 minutes idle). To re-activate the Dartboard from sleep mode again, press the ON/OFF button. To turn it off, press ON/OFF button for 3 seconds.

TROUBLE SHOOTING

<p>No power</p>	<p>Make sure to press the ON/OFF button for 3 seconds. Check if the batteries are installed properly and if they still have power. In case of USB Cable use, Please check and make sure the adapter is properly plugged in to the electrical outlet, and the plug is properly connected to the board.</p>
<p>Game will not start after pressing PLAY button</p>	<p>If the Display of your device shows „Looking Up Dartboard / Finding Dartboard“ for more than 15 seconds and no connection is established, check the following:</p> <ul style="list-style-type: none"> - Is the Dartboard switched on? - Is the Bluetooth function on your device activated? - Is the Location Service on your device activated? - Is there an update of the App available on Apple App store or Google Play? If yes, download the update and try again. - Are all other Bluetooth-enabled products in the vicinity e.g. Bluetooth-Speaker switched off? - Is the distance between Dartboard and your device below 6m and physically unobstructed? - Is the area free from potential sources of disruption, e.g. radio frequency emitting devices such as microwaves, etc. ? <p>If there is still no connection established, please try the following:</p> <ul style="list-style-type: none"> - Switch the Dartboard Off and On again by pressing the ON/OFF button for 3 seconds respectively. - Take out the Batteries / Cable and replace them again. - Turn Bluetooth on your device off and back on. - Exit and shut down the APP completely and start the APP new.
<p>Stuck segment</p>	<p>During shipping or in the course of normal play, it is possible for the scoring segments to become temporarily stuck. If such a situation happens, all automated scoring functions will cease. By gently removing the dart or by wiggling the segment with your finger, you will be able to free the segment. The game may then be resumed and scoring functions will be back to normal.</p>
<p>Removing broken tips</p>	<p>Soft-Tips may break and remain in the board. In this case, try to pull them out gently with a pair of pliers. Note: the heavier the dart, the higher the chance of bending or breaking tip. You shall use the same kind of soft tips as those come with the game. Never use longer tips for this game. They break or crook more easily.</p>
<p>Power or electro-magnetic interference</p>	<p>Should there be an electromagnetic interference, the electronics of the dartboard may possibly show erratic behavior or fail to continue working. (For example: a heavy thunderstorm, a power line surge, a rolling brown out, or too close proximity to an electrical motor or microwave.) To restore the game to normal operation, take out the power adaptor from the electrical outlet and the dartboard for 2 seconds.</p>

Warranty void if dartboard has been opened/ dismantled.

SAFETY-NOTICE

WARNING!

Different types of batteries or new and old batteries are not to be mixed!
Non-rechargeable batteries are not to be recharged.
Rechargeable batteries are to be removed from the dartboard before being charged.
Only batteries of the same or equivalent type as recommended are to be used.
Exhausted batteries are to be removed from the game.
Batteries are to be inserted with correct polarity.
The supply-terminals are not to be short circuited.

Avoid dartboard being subjected to extreme weather or temperature.
Avoid dartboard being subjected to liquid or excessive moisture.
Clean dartboard with damp cloth and/or mild detergent only.
Please disconnect the dartboard from the power supply before cleaning

Examine regularly the battery charger for any damage to their cord, plug, enclosure and other parts. In the event of such damage, don't use the dartboard until the damage has been repaired.

WARNING!

Darts is an adult sport not a toy. Not for use by children except under adult supervision. Please read instructions carefully. Do not aim darts at any human or person. Proper use of this game can avoid damage or injury.



RECYCLING

The 'crossed out dustbin' sign means that this product and its adapter cannot be thrown out with domestic waste. They should be treated apart. When you have finished with them, drop them at an authorised collection point so they can be recycled. This gesture will protect the environment and your health!

Spartan GmbH Hermann Gebauer Straße 9, A-1220 Vienna info@spartan-sport.at www.spartan-sport.at

Please keep for future reference MADE IN CHINA

CE 14+





DIE SMARTNESS APP

DEUTSCH

Dieses Dartboard kann nur in Verbindung mit der APP gespielt werden. Um die App herunterzuladen, scannen Sie den QR-Code oder gehen Sie wie folgt vor:



Apple App Store



Google Play Store



Smartness

- **Android™** Betriebssystem (erfordert mindestens Version 5.1.1 oder höher)
 - Gehen Sie Ihrem Gerät ins Internet
 - Gehen Sie zur **Google Play app** oder play.google.com ■ Suchen Sie nach **SMARTNESS DARTBOARD** in Google Play ■ Installieren Sie die **Smartness** app auf Ihrem Gerät.
- **Apple®** Betriebssystem (erfordert mindestens iPad 3 / iPhone 5 oder neuer)
 - Gehen Sie mit Ihrem Apple® Gerät ins Internet
 - Gehen Sie zum App Store
 - Suchen Sie nach **SMARTNESS DARTBOARD** im App Store ■ Installieren Sie die **Smartness** app auf Ihrem Gerät.

*Apple and Apple App Store are trademarks of Apple Inc., registered in the U.S. and other countries.

*Android is a trademark of Google Inc.

BEDIENUNG DER APP

1. Aktivieren Sie die Bluetooth Funktion und Ortungsdienste an Ihrem Gerät.
2. Drücken Sie den ON/OFF Knopf auf dem Dartboard for 3 Sekunden.
3. Öffnen Sie die heruntergeladene SMARTNESS app auf Ihrem Gerät.
4. Erstellen Sie Ihr Spiel und drücken Sie START um das Spiel zu starten

BEDIENUNG DES DARTBOARDS

Das Dartboard wird mit den beiden Tasten ON/OFF (Ein/Aus) und NEXT (nächster Spieler) bedient. Zudem gibt es einen LED Verbindungsanzeiger.

- ON/OFF Taste:** Drücken Sie diese Taste für 3 Sekunden um das Dartboard anzuschalten und auszuschalten.
- NEXT Taste:** Drücken Sie diese Taste um zum nächsten Spieler zu wechseln
- Verbindungsanzeiger:** Diese LED Anzeige leuchtet rot wenn das Dartboard mit Strom versorgt ist. Die Anzeige leuchtet grün sobald das Dartboard mit der APP verbunden ist.

Das Dartboard hat einen Stromsparmodus. Nach 5 Minuten ohne Kontakt wechselt das Gerät in den stand-by Modus. Um es wieder zu aktivieren, drücken Sie bitte die ON/OFF Taste. Nach 15 Minuten ohne Kontakt schaltet sich das Gerät von selbst aus.

FEHLERBEHEBUNG

Kein Strom	<p>Halten Sie den ON/OFF Knopf für 3 Sekunden gedrückt. Prüfen Sie ob die Batterien korrekt eingelegt sind und nicht leer sind. Wenn Sie das USB Kabel benutzen, prüfen Sie dass das Kabel richtig in das Dartboard eingesteckt ist und der USB Adapter richtig in der Steckdose sitzt.</p>
Spiel startet nicht nach START drücken	<p>Wenn das Display Ihres Geräts „Looking Up Dartboard / Finding Dartboard“ für mehr als 15 Sekunden anzeigt, prüfen Sie wie folgt:</p> <ul style="list-style-type: none"> - Ist das Dartboard angeschaltet? - Ist die Bluetooth Funktion Ihres Geräts aktiviert? - Ist die Ortungsdienste Funktion Ihres Geräts aktiviert? - Gibt es ein Update der App im Apple App Store oder bei Google Play? Wenn Ja, aktualisieren Sie die APP und probieren es erneut. - Sind alle anderen Bluetooth-fähigen Produkte in der Nähe z.B. BluetoothLautsprecher ausgestellt? - Beträgt die Entfernung zwischen Dartboard und Ihrem Gerät weniger als 6 Meter und ist nicht durch Hindernisse gestört? - Ist die Umgebung frei von potentiellen Störungsquellen der Verbindung wie z.B. Microwellen? <p>Wird noch immer keine Verbindung hergestellt, probieren sie folgendes:</p> <ul style="list-style-type: none"> - Schalten Sie das Dartboard aus und wieder an indem Sie den ON/OFF Knopf jeweils für drei Sekunden drücken. - Entnehmen Sie die Batterien und legen Sie sie wieder ein, bzw. ziehen Sie das Kabel heraus und stecken es wieder ein. - Schalten Sie die Bluetooth Funktion auf Ihrem Gerät aus und wieder an. - Verlassen Sie die APP komplett und starten Sie diese neu.
Segment oder Taste festgeklemmt	<p>Während des Versands oder im Verlauf eines normalen Spiels, kann es passieren, dass ein Segment zeitweise klemmt. In diesem Fall brechen alle automatischen Punkte-Funktionen ab. Indem Sie den Pfeil vorsichtig entfemen oder das Segment mit Ihrem Finger hin- und herwackeln, können Sie das Segment wieder lösen. Das Spiel kann dann wieder aufgenommen werden und die Punkte-Funktionen arbeiten wieder ordnungsgemäß.</p>
Abgebrochene Spitzen entfernen	<p>Soft-Tips können abbrechen und in der Scheibe stecken bleiben. In diesem Fall versuchen Sie die Spitzen vorsichtig mit einer Zange herauszuziehen. Hinweis: Je schwerer der Pfeil, umso größer ist die Wahrscheinlichkeit, dass die Spitze sich verbiegt und abbricht.</p>
Elektrische oder elektromagnetische Interferenzen	<p>Sollte es zu elektromagnetischen Interferenzen kommen, wird die Elektronik der Dartscheibe möglicherweise nicht mehr ordnungsgemäß oder gar nicht funktionieren. (Zum Beispiel: ein schweres Gewitter, Spannungsstoß, eine Büschelentladung oder zu geringer Abstand zu einem elektrischen Motor oder einer Mikrowelle.) Um die normale Funktion des Spiels wieder herzustellen, entfernen Sie den Adapter 2 Sekunden von dem Gerät und der Stromversorgung. Stellen Sie sicher, dass die Quelle, die diese Störungen verursacht auch entfernt wird.</p>

Garantie wird ungültig, wenn die Dartscheibe geöffnet oder auseinandergenommen wurde.

SICHERHEITSHINWEISE

ACHTUNG!

Die Anschlusskontakte dürfen nicht kurzgeschlossen werden. Verwenden Sie nur den empfohlenen AC-Adapter (siehe Anleitung zum Aufhängen). Der Adapter ist kein Spielzeug!

Vermeiden Sie es, die Dartscheibe extremen Wetterbedingungen oder Temperaturen auszusetzen. Setzen Sie die Dartscheibe nicht Flüssigkeiten oder übermäßiger Feuchtigkeit aus. Reinigen Sie die Dartscheibe nur mit einem feuchten Tuch und/oder milden Reinigungsmittel.

Bitte trennen Sie die Verbindung zur Stromversorgung, bevor Sie die Dartscheibe reinigen. Untersuchen Sie regelmäßig den AC-Adapter auf Schäden am Kabel, Stecker, Gehäuse und anderen Teilen. Sollte eines dieser Teile beschädigt sein, benutzen Sie die Dartscheibe nicht, bis der Schaden repariert wurde.

ACHTUNG! Darts ist ein Sport für Erwachsene, kein Spielzeug. Nicht für die Benutzung durch Kinder geeignet, es sei denn unter der Aufsicht eines Erwachsenen. Bitte lesen Sie die Anleitungen sorgfältig durch. Zielen Sie mit den Darts nicht auf Personen. Die sachgemäße Benutzung des Spiels verhindert Schäden oder Verletzungen.

RECYCLING



Das Symbol der „durchgestrichenen Mülltonne“ weist daraufhin, dass dieses Produkt und sein Adapter nicht in den Hausmüll geworfen werden dürfen. Sie sollten separat entsorgt werden. Wenn Sie diese Teile nicht mehr benutzen, bringen Sie diese bitte zu einer autorisierten Sammelstelle, damit sie recycelt werden können. Auf diese Weise schützen Sie die Umwelt und Ihre Gesundheit!

Spartan GmbH Hermann Gebauer Straße 9, A-1220 Wien info@spartan-sport.at www.spartan-sport.at

Please keep for future reference MADE IN CHINA

CE 14+



LDPE



PAP



CESKY APLIKACE SMARTNESS

Tento terč funguje s aplikačním rozhraním, které je nutné pro práci s tímto terčem. Chcete-li aplikaci stáhnout, oskenujte QR kódy nebo postupujte podle níže uvedených pokynů:



Apple App Store



Smartness



Google Play Store

- **Android™** operační systém (vyžaduje se alespoň verze 5.1.1 nebo vyšší)
 - Zpřístupněte internet na vašem zařízení
 - Přejděte do **aplikace Google Play** nebo zpřístupněte stránku play.google.com
 - Vyhledejte klíčové slovo **SMARTNESS DARTBOARD** v Google Play
 - Nainstalujte aplikaci Smartness na vaše zařízení
- **Apple®** operační systém (vyžaduje se iPad 3 / iPhone 5 nebo novější)
 - Zpřístupněte internet na vašem Apple® zařízení
 - Přejděte do App Store
 - Vyhledejte klíčové slovo **SMARTNESS DARTBOARD** v App Store
 - Nainstalujte aplikaci **Smartness** na vaše zařízení

* Apple a Apple App Store jsou ochranné známky společnosti Apple Inc. registrované v USA a dalších zemích.

* Android je ochranná známka společnosti Google Inc.

POUŽITÍ APLIKACE

5. Zapněte funkci Bluetooth a službu určování polohy na vašem zařízení.
6. Zapněte terč stisknutím hlavního vypínače ON / OFF na 3 sekundy.
7. Otevřete staženou aplikaci ve vašem zařízení.
8. Nastavte hru a stisknutím tlačítka PLAY (HRÁT) vstoupíte do hry.

PROVOZ TERČE

Terč se ovládá tlačítky ON / OFF, NEXT a kontrolkou připojení.

Tlačítko ON / OFF (ZAP / VYP): Stiskněte toto tlačítko na 3 sekundy a zapněte nebo vypněte terč.

TLAČÍTKO NEXT (DALŠÍ): Stisknutím tohoto tlačítka se přepnete na dalšího hráče.

Kontrolka připojení:

Tato LED kontrolka je červená, když je terč napájen. Kontrolka se rozsvítí zeleně, pokud je připojen k aplikaci.

Tento terč má zabudovaný režim spánku (po 5 minutách nečinnosti) a režim vypnutí (po 15 minutách nečinnosti). Chcete-li znovu aktivovat terč z režimu spánku, stiskněte tlačítko ON / OFF. Chcete-li jej vypnout, stiskněte tlačítko ON / OFF po dobu 3 sekund.

ODSTRAŇOVÁNÍ ZÁVAD

Přístroj není napájen	Ujistěte se, že jste stiskli tlačítko ON / OFF na 3 sekundy. Zkontrolujte, zda jsou baterie správně nainstalovány a zda mají stále dostatek energie. V případě použití kabelu USB zkontrolujte, zda je adaptér správně zapojen do elektrické zásuvky a zda je konektor správně připojen k terči.
Po stisknutí tlačítka PLAY (HRÁT) se hra nezahájí.	<p>Pokud se na displeji vašeho zařízení zobrazuje „Looking Up Dartboard / Finding Dartboard“ (Vyhledávání terče / Nalezení terče) déle než 15 sekund a není vytvořeno žádné spojení, zkontrolujte následující:</p> <ul style="list-style-type: none"> - Je terč zapnutý? - Je aktivována funkce Bluetooth na vašem zařízení? - Je aktivována služba určování polohy na vašem zařízení? - Je v App Store nebo Google Play k dispozici aktualizace aplikace? Pokud ano, stáhněte aktualizaci a zkuste to znovu. - Jsou všechna ostatní zařízení podporující Bluetooth technologii v okolí, např. Bluetooth reproduktor, vypnutá? - Je vzdálenost mezi terčem a přístrojem menší než 6 metrů a bez fyzických překážek? - Je oblast bez potenciálních zdrojů rušení, např. zařízení vysílající rádiové vlny, jako jsou mikrovlnné trouby atd.? <p>Pokud stále nedošlo k připojení, zkuste následující:</p> <ul style="list-style-type: none"> - Vypněte a znovu zapněte terč stisknutím tlačítka ON / OFF na 3 sekundy. - Vyměňte baterie a kabel a znovu je zapojte. - Vypněte a znovu zapněte funkci Bluetooth v zařízení. - Aplikaci úplně ukončete, vypněte a pak znovu spusťte.
Zablokovaný segment	Během přepravy nebo i v průběhu hry se může stát, že se některý bodovací segment dočasně zasekne. Pokud taková situace nastane, všechny automatické bodovací funkce se přeruší. Segment uvolníte tak, že jemně vyjmete šipku nebo zavíkláte segmentem. Hra pak může zase pokračovat a bodovací funkce se vrátí k normálu.
Odstranění ulomeného hrotu	Měkké hroty se mohou ulomit a zůstat v terči. V tomto případě se je pomocí kleští pokuste opatrně vytáhnout. Poznámka: čím těžší šipka je, tím vyšší je pravděpodobnost ohnutí nebo ulomení hrotu. Používejte stejný typ měkkých hrotů, jako jsou hroty dodané spolu s terčem. Nikdy nepoužívejte dlouhé hroty pro tuto hru. Snadněji se lámou nebo odchýbají.

Síťové nebo elektromagnetické rušení	Pokud by došlo k elektromagnetickému rušení, mohla by elektronika terče fungovat chybně nebo případně vůbec. (Například: silná bouře, výboj elektrického vedení, pokles napětí, nebo elektrický motor nebo mikrovlnná trouba v těsné blízkosti.) Chcete-li hru vrátit do normálního provozu, vyjměte napájecí adaptér z elektrické zásuvky a terče na 2 sekundy.
--------------------------------------	--

Záruka zaniká, pokud byl terč otevřen nebo rozmontován.

BEZPEČNOSTNÍ UPOZORNĚNÍ VAROVÁNÍ!

Nepoužívejte současně baterie různých druhů, případně nové a použité baterie.

Baterie, které nejsou určeny k dobíjení, nedobíjejte.

Dobíjecí baterie před dobíjením vyjměte z terče.

Doporučujeme používat baterie stejného nebo ekvivalentního typu.

Nenechávejte vybité baterie uvnitř terče. Baterie

vkládejte se správnou polaritou. Nezkratujte
přívodní svorky.

Nevystavujte terč extrémnímu počasí nebo extrémním teplotám.

Nevystavujte terč působení kapalin nebo nadměrné vlhkosti.

Čistěte terč vlhkým hadříkem nebo pouze jemným mycím prostředkem. Před
čištěním odpojte terč od elektrické sítě.

Pravidelně kontroluje, zda nedošlo poškození kabelu nabíječky na baterie, zástrčky,
krytu nebo jiných částí. V případě takového poškození terč nepoužívejte, dokud není
závada odstraněna.

VAROVÁNÍ!

Šipky jsou hra pro dospělé a ne hračka. Děti mohou hru používat pouze pod dohledem
dospělé osoby. Přečtěte si pozorně celý návod. Nemiřte šipkami na člověka. Správným
používáním této hry se vyhnete poškození nebo zranění.



RECYKLACE

Symbol „přeškrtnuté popelnice“ znamená, že tento produkt a jeho baterie
se nesmí likvidovat spolu s domácím odpadem. Tento odpad by měl být
likvidován odděleně. Až doslouží, odevzdejte jej na příslušném sběrném
místě, aby mohl být recyklován. Budete tak chránit životní prostředí i své
zdraví!

**Spartan GmbH Hermann Gebauer Straße 9, A-1220 Vienna info@spartan-
sport.at www.spartan-sport.at**

Please keep for future reference MADE IN CHINA

CE 14+



V1.1



POLSKI

INTELIĞENTNA APLIKACJA

Tarcza do darta działa z interfejsem aplikacji, wymaganej do stosowania tarczy. Aby pobrać aplikację, zeskanuj kod QR- lub postępuj zgodnie z poniższymi instrukcjami:



Apple App Store



Smartness



Google Play Store

- **System operacyjny Android™** (wymagana wersja co najmniej 5.1.1 lub wyższa)
 - Dostęp do internetu z urządzenia
 - Przejdź na stronę **Google Play** lub play.google.com
 - Wyszukaj wyraz kluczowy **SMARTNESS DARTBOARD** w Google Play
 - Zainstaluj aplikację **Smartness** na urządzeniu
- **System operacyjny Apple®** (wymagany iPad 3 / iPhone 5 lub nowszy)
 - Dostęp do internetu z urządzenia Apple®
 - Przejdź do App Store
 - Wyszukaj wyraz kluczowy **SMARTNESS DARTBOARD** w App Store
 - Zainstaluj aplikację **Smartness** na urządzeniu

*Apple and Apple App Store są zastrzeżonymi znakami towarowymi należącymi do Apple Inc., zarejestrowanymi w Stanach Zjednoczonych i innych krajach. *Android jest zastrzeżonym znakiem towarowym należącym do Google Inc.

UŻYWANIE APLIKACJI

9. Włącz usługę Bluetooth lub lokalizacji na urządzeniu.
10. Włącz tarczę do darta wciskając przycisk Wł./wył przez 2 sekundy.
11. Otwórz pobraną aplikację w urządzeniu,
12. Skonfiguruj grę i uciśnij PLAY (graj), by przejść do gry.

DZIAŁANIE TARCZY DO DARTA

Tarcza do darta jest obsługiwana przyciskami Wł/wył. i NEXT (następny) i wskaźnikiem połączenia.

Przycisk WŁ./WYŁ.	Wcisnąć przycisk przez ok. 3 sekundy, by wyłączyć i wyłączyć tarczę
Przycisk NEXT:	Wcisnąć przycisk, by przejść do następnego gracza.
Wskaźnik połączenia:	Wskaźnik LED jest czerwony, gdy tarcza jest zasilana. Wskaźnik świeci na zielono, gdy jest połączony z aplikacją.

Tarcza posiada wbudowany tryb czuwania (po 5 minutach nieuzywania) i tryb wyłączenia (po 15 minutach nieuzywania). Aby ponownie uruchomić tarczę z trybu czuwania, wciśnij przycisk Wł/Wył. Wcisnąć przycisk przełącznika on.off przez 3 sekundy, by wyłączyć urządzenie.

ROZWIĄZYWANIE PROBLEMÓW

Brak zasilania	Upewnij się, że przycisk Wł/Wył był wciśnięty przez 3 sekundy. Sprawdź, czy baterie są poprawnie zainstalowane i czy nie są zużyte. W razie używania przewodu USB, sprawdź, czy zasilacz jest poprawnie włączony do sieci a wtyczka - do tarczy.
Gra nie włącza się po wciśnięciu przycisku PLAY.	<p>Jeśli wyświetlacz urządzenia wyświetla „Wyszukiwanie tarczy / Znajdowanie tarczy” przez ponad 15 sekund i nie następuje połączenie, sprawdź następujące punkty:</p> <ul style="list-style-type: none"> - Czy tarcza jest włączona? - Czy funkcja Bluetooth urządzenia jest włączona? - Czy usługa lokalizacji urządzenia jest włączona? - Czy na stronie Apple store lub Google Play jest dostępna aktualizacja aplikacji? Jeśli tak, pobierz aktualizację i spróbuj ponownie. - Czy wszystkie inne podłączone urządzenia Bluetooth w pobliżu, np. głośniki Bluetooth są wyłączone? - Czy odległość między tarczą a urządzeniem jest mniejsza niż 6 m i nie ma między nimi żadnych fizycznych przeszkód? - Czy obszar jest wolny od potencjalnych źródeł zakłóceń, np. urządzeń emitujących częstotliwości radiowe takie jak kuchenki mikrofalowe, itp.? <p>Jeśli połączenie wciąż nie jest nawiązane, spróbuj wykonać następujące punkty:</p> <ul style="list-style-type: none"> - Wyłącz i włącz ponownie tarczę wciskając przycisk Wł/Wył przez 3 sekundy za każdym razem. - Wyjmij baterie / przewód i ponownie je włóż. - Włącz i wyłącz Bluetooth na urządzeniu. - Opuść i zamknij całkowicie aplikację i uruchom nową aplikację.
Zatrzymany segment	Podczas transportu lub w trakcie zwykłej gry, możliwe jest że segmenty liczenia punktów zatrzymają się tymczasowo. W takim razie wszystkie automatyczne funkcje liczenia punktów przestaną działać. Delikatnie wyjmij rzutkę lub poruszaj segmentem, by odblokować go. Grę należy wtedy rozpocząć od nowa, funkcja liczenia punktów powróci do normalnego stanu,.

<p>Usuwanie złamanych końcówek</p>	<p>Miękkie końcówki mogą się złamać i pozostać w tarczy. W takim razie spróbuj wyciągnąć je delikatnie za pomocą szczypiec. Uwaga: im cięższa rzutka, ty, większe ryzyko wygięcia lub złamania końcówki. Należy używać tego samego rodzaju końcówek jak końcówki w grze. Nigdy nie używaj dłuższych końcówek do tej gry. Mogą się one łatwiej złamać.</p>
<p>Zakłócenia zasilania lub elektromagnetyczne</p>	<p>W razie zakłóceń elektromagnetycznych system elektroniczny tarczy może nieregularnie działać lub przestać działać. (na przykład, burza, napięcie w sieci energetycznej lub ustawienie zbyt blisko silnika elektrycznego lub kuchenki mikrofalowej). Aby powrócić do normalnego działania, wyjmij zasilacz z wtyczki i tarczy na 2 sekundy.</p>

Gwarancja zostanie unieważniona w przypadku otworzenia/rozmontowania tarczy.

ZASADY BEZPIECZEŃSTWA

OSTRZEŻENIE!

Nie mieszaj ze sobą różnych rodzajów baterii, ani baterii nowych i już używanych. Nie ładuj baterii akumulatorowych.

Przed ładowaniem baterie akumulatorowe wyjąć z tarczy.

Należy używać jedynie baterii identycznego lub zalecanego równoważnego rodzaju.

Zużyte baterie należy wyjąć z gry.

Baterie należy zakładać zgodnie z oznaczeniami biegunów. Nie zwierać wyprowadzeń zasilania.

Uważaj, by tarcza do darta nie była narażona na działanie wysokich temperatur.

Uważaj, by tarcza do darta nie była narażona na działanie płynów lub nadmiernej wilgoci

Czyść tarczę wilgotną szmatką i/lub delikatnym detergentem. Zawsze odłączać tarczę z sieci przed czyszczeniem.

Regularnie sprawdzaj, czy przewód, wtyczka, obudowa i inne części ładowarki nie są uszkodzone. W razie uszkodzenia nie używaj tarczy aż do naprawienia uszkodzenia.

OSTRZEŻENIE!

Rzutki są sportem dla osób dorosłych a nie zabawką. Dzieci mogą bawić się grą tylko pod nadzorem osoby dorosłej. Prosimy uważnie przeczytać tę instrukcję. Nie rzucaj rzutkami w osoby. Właściwe używanie gry pomoże w uniknięciu urazów uszkodzeń.



RECYKLING

Znak Przekreślony kosz na śmieci oznacza, że produktu i jego zasilacza nie można wyrzucać z odpadami gospodarstwa domowego. Należy je wyrzucać oddzielnie. Gdy nie używasz już tych produktów, zanieś je do autoryzowanego punktu zbiórki, gdzie będą utylizowane. Gest ten ochroni środowisko i Twoje zdrowie!

Please keep for future reference MADE IN CHINA



V1.1



ROMÂNĂ

APLICAȚIA SMARTNESS

Această țintă funcționează cu interfața unei aplicații care este necesară pentru funcționarea țintei. Pentru a descărca Aplicația, scanați codurile QR sau urmați instrucțiunile de mai jos:



Apple App Store



Smartness



Google Play Store

- Sistem de operare **Android™** (necesită minim versiunea 5.1.1 sau mai recentă)
 - Acces la Internet de pe dispozitivul dumneavoastră
 - Accesați aplicația **Google Play** sau play.google.com
 - Căutați cuvântul cheie **SMARTNESS DARTBOARD** în Google Play
 - Instalați aplicația **Smartness** pe dispozitiv
- Sistem de operare **Apple®** (necesită iPad 3 / iPhone 5 sau mai recent)
 - Acces la Internet de pe dispozitivul dumneavoastră Apple®
 - Accesați App Store
 - Căutați cuvântul cheie **SMARTNESS DARTBOARD** în App Store
 - Instalați aplicația **Smartness** pe dispozitiv

*Apple și Apple App Store sunt mărci comerciale aparținând Apple Inc., înregistrate în SUA și în alte țări

*Android este o marcă comercială aparținând Google Inc.

UTILIZAREA APLICAȚIEI

13. Activați Serviciul Bluetooth și cel de Localizare de pe dispozitivul dumneavoastră.
14. Porniți ținta apăsând pe butonul ON/OFF timp de 3 secunde.
15. Deschideți aplicația descărcată pe dispozitivul dumneavoastră.
16. Setări-vă jocul și apăsați PLAY (JOC) pentru accesarea acestuia.

FUNCȚIONAREA ȚINTEI

Ținta este utilizată cu butoanele ON/OFF (Pornit/Oprit) și NEXT (Următor) și un indicator de conexiune.

Butonul ON/OFF (Pornit/Oprit): Apăsați acest buton timp de 3 secunde pentru a porni sau opri ținta.

Butonul NEXT (următor): Apăsați acest butonul pentru a trece la jucătorul următor.

Indicatorul de conexiune: Acest indicator cu LED este roșu când țina este pornită. Indicatorul devine verde când țina este conectată cu Aplicația.

Această țintă are încorporat un mod de veghe (după 5 minute de neutilizare) și un mod de oprire (după 15 minute de neutilizare). Pentru a reactiva Ținta din modul de veghe, apăsați butonul ON/OFF. Pentru a opri ținta, apăsați butonul ON/OFF timp de 3 secunde.

DEPANAREA

Alimentare lipsă	Asigurați-vă că apăsați butonul ON/OFF timp de 3 secunde. Asigurați-vă că bateriile sunt instalate corect și că sunt încărcate. Dacă utilizați cablul USB, vă rugăm verificați și asigurați-vă că adaptorul este racordat corect la priza electrică, iar mufa este conectată corect la țintă.
Jocul nu va demara după apăsarea butonului PLAY (Joc).	Dacă ecranul dispozitivului dumneavoastră afișează „Căutare Țintă / Localizare țintă” mai mult de 15 secunde și fără de a efectua vreo conexiune, verificați următoarele: <ul style="list-style-type: none">- Este ținta pornită?- Este activată funcția Bluetooth de pe dispozitivul dumneavoastră?- Este activat Serviciul de localizare de pe dispozitivul dumneavoastră?- Este disponibilă vreo actualizare a aplicației pe Apple App store sau Google Play? Dacă da, descărcați actualizarea și încercați din nou.- Sunt oprite alte produse din apropiere cu Bluetooth-ul activat, de ex. Boxă cu Bluetooth?- Distanța dintre dumneavoastră și Țintă este mai mică de 6m și neobstrucționată?- Este zona ferită de eventuale surse perturbatorii de ex. dispozitive emittente de frecvențe radio precum cuptoare cu microunde, etc.? Dacă tot nu puteți realiza conexiunea, vă rugăm încercați următoarele: <ul style="list-style-type: none">- Opriți și reporniți Ținta apăsând butonul ON/OFF timp de respectiv 3 minute.- Scoateți Bateriile/Cablul și repuneți-le la loc.- Opriți și reporniți conexiunea Bluetooth de pe telefonul dumneavoastră.

	- Părăsiți Aplicația și închideți-o complet și reporniți-o din nou.
Segment blocat	În timpul transportului sau pe durata jocului, este posibil ca segmentele să se blocheze temporar. În acest caz, toate funcțiile de înregistrare automată a scorului vor înceta. Desprinzând cu grijă săgeata sau mișcând segmentul cu degetul, veți putea debloca segmentul. Jocul va putea fi reluat și funcțiile de scor vor reveni la normal.
Extragerea vârfurilor rupte	Vârfurile moi se pot rupe și vor rămâne înfipte în panou. În acest caz, încercați să le scoateți cu atenție, cu ajutorul unei pensete. Notă: cu cât săgeata este mai grea, cu atât cresc șansele ca aceasta să se rupă sau să se deformeze. Utilizați numai tipul de vârfuri moi precum cele furnizate cu jocul. Nu utilizați niciodată vârfuri mai lungi cu acest joc. Acestea se rup sau se îndoie mai ușor.
Interferență electrică sau electromagnetică	În cazul interferențelor electromagnetice, partea electronică a țintei poate prezenta un comportament dereglat sau poate înceta să funcționeze. (De exemplu: o furtună puternică, o creștere de tensiune, o cădere de tensiune sau apropierea prea mare de un motor electric sau un cuptor cu microunde). Pentru a readuce jocul la funcționarea sa normală, scoateți adaptorul electric din priză și deconectați-l de la țintă timp de 2 secunde.

Garanția devine nulă dacă ținta a fost desfăcută/dezasamblată.

MĂSURI DE SIGURANȚĂ AVERTISMENT!

Nu amestecați bateriile de tipuri diferite sau bateriile noi cu cele vechi!
Bateriile de unică folosință nu trebuie reîncărcate.

Scoateți bateriile reîncărcabile din țintă înainte de a le încărca.
Se recomandă să utilizați numai baterii de același tip sau de tip echivalent.
Scoateți din produs bateriile consumate.
Introduceți bateriile cu polaritatea corectă. Nu
scurtcircuitați bornele baterilor.

Nu supuneți ținta electronică la intemperii sau diferențe mari de temperatură.
Feriți ținta de lichide sau de umezeală excesivă.
Curățați ținta cu o cârpă ușor umezită și/sau cu detergent slab.
Vă rugăm deconectați ținta de la sursa de alimentare înainte de a o curăța.

Inspectați periodic încărcătorul de baterii pentru a depista eventualele deteriorări ale cablului, ștecherului, carcasei sau ale altor componente. În caz de avariere, nu utilizați ținta până când reparația nu a fost efectuată.

AVERTISMENT!

Acest joc se adresează adulților, nu este o jucărie. A nu se utiliza de către copii decât sub supraveghere adultă. Vă rugăm citiți cu atenție instrucțiunile. Nu direcționați săgețile înspre persoane. Utilizarea corectă a produsului poate preveni accidentările sau pagubele.



RECICLAREA

Pictograma barată indică necesitate de a nu amesteca acest produs și adaptorul său împreună cu deșeurile menajere. Acestea trebuie prelucrate separat. Când doriți să vă debarasați de ele, depozitați-le la cel mai apropiat punct de colectare autorizat pentru a putea fi reciclate. Acest gest va proteja mediul și sănătatea dumneavoastră!

Spartan GmbH Hermann Gebauer Straße 9, A-1220 Vienna info@spartan-sport.at www.spartan-sport.at

Please keep for future reference MADE IN CHINA

CE 14+



V1.1



MAGYAR

A SMARTNESS ALKALMAZÁS

A darts tábla használatához szükség van egy alkalmazás-interfészre. Az alkalmazás letöltéséhez olvassa be a QR-kódokat vagy kövesse az alábbi utasításokat:



Apple App Store



Smartness



Google Play Store

- **Android™** operációs rendszer (minimum 5.1.1 vagy magasabb verzió szükséges)
 - Csatlakozzon az internethez az eszközzel
 - Lépjen be a **Google Play alkalmazásba** vagy nyissa meg a play.google.com oldalt
 - A Google Play áruházban keressen rá a „**SMARTNESS DARTBOARD**” kulcsszóra
 - Telepítse a **Smartness** alkalmazást az eszközre
- **Apple®** operációs rendszer (minimum iPad 3 / iPhone 5 vagy ettől újabb szükséges)
 - Csatlakozzon az internethez az Apple® eszközzel
 - Lépjen be az App Store áruházba
 - Az App Store áruházban keressen rá a „**SMARTNESS DARTBOARD**” kulcsszóra
 - Telepítse a **Smartness** alkalmazást az eszközre

*Az Apple és az Apple App Store az Apple Inc. Egyesült Államokban és más országokban bejegyzett védjegyei. *Az Android a Google Inc. védjegye.

AZ ALKALMAZÁS HASZNÁLATA

17. Kapcsolja be a Bluetooth szolgáltatást és a helymeghatározást az eszközén.
18. Kapcsolja be a darts táblát az ON/OFF (be/ki) gombot megnyomva és 3 másodpercig nyomva tartva.
19. Nyissa meg a letöltött alkalmazást az eszközén.
20. Állítsa be a játékot és nyomja meg a PLAY (játék indítása) gombot a játék megkezdéséhez.

A DARTS TÁBLA MŰKÖDTETÉSE

A darts tábla az ON/OFF, a NEXT gombokkal és a csatlakozást jelző fény segítségével működtethető.

ON/OFF (be/ki) gomb:

Tartsa nyomva ezt a gombot 3 másodpercig a darts tábla be- és kikapcsolásához.

NEXT (következő) gomb:

Nyomja meg ezt a gombot a következő játékosra váltáshoz

A csatlakozást jelző fény:

Ez a LED fény pirosan világít, ha a darts tábla áram alatt van. A jelzőfény zöldre vált, ha a tábla csatlakozott az alkalmazáshoz.

A darts táblába alvó (5 perc inaktivitás után) és kikapcsolás üzemmód (15 perc inaktivitás után) is be van építve. A darts tábla alvó módból ismét aktív módba kapcsolásához nyomja meg az ON/OFF gombot. A kikapcsoláshoz tartsa nyomva az ON/OFF gombot 3 másodpercig.

HIBAELHÁRÍTÁS

Nincs áramellátás	<p>Győződjön meg róla, hogy az ON/OFF gombot megnyomta 3 másodpercre.</p> <p>Ellenőrizze, hogy az elemek megfelelően vannak-e behelyezve, és működőképese-e. USB kábel használata esetén ellenőrizze, és győződjön meg arról, hogy az adapter megfelelően van-e bedugva az elektromos aljzatba, illetve a dugó megfelelően van-e csatlakoztatva a táblához.</p>
A játék nem indul el a PLAY gomb megnyomása után	<p>Ha az eszköz kijelzője több mint 15 másodpercig a „Looking Up Dartboard / Finding Dartboard” üzenetet jelzi, és a kapcsolat nem jön létre, ellenőrizze a következőket:</p> <ul style="list-style-type: none"> - Be van kapcsolva a darts tábla? - Be van kapcsolva a Bluetooth funkció az eszközén? - Be van kapcsolva a helymeghatározás funkció az eszközén? - Létezik-e frissítés az alkalmazáshoz az Apple App Store-ban vagy a Google Play áruházban? Ha igen, akkor tölts le a frissítést, és próbálja újra. - A tábla közelében lévő többi Bluetooth-eszköz ki van kapcsolva? - A darts tábla és az Ön eszköze közötti távolság 6 m-nél kevesebb és nincs közöttük fizikai akadály? - A területen nincsenek potenciálisan zavart keltő eszközök, mint például rádióhullámokat kibocsátó készülékek, pl. mikrohullámú sütők stb.? <p>Ha a kapcsolat még mindig nem jött létre, próbálja meg végrehajtani az alábbi lépéseket:</p> <ul style="list-style-type: none"> - Kapcsolja ki a darts táblát ki, majd be, az ON/OFF gomb mindkétyszer 3 másodpercig tartó nyomva tartásával. - Vegye ki az elemeket / kábelt, majd helyezze be őket újra. - Kapcsolja ki a Bluetooth-t az eszközén, majd kapcsolja be újra. - Lépjen ki teljesen az alkalmazásból és indítsa újra az alkalmazást.
Beragadt szektor	<p>Szállítás közben vagy a rendeltetészerű játék alatt a pontozószektorok átmenetileg beragadhatnak. Amennyiben ez történik, az automata pontozási funkció leáll. Finoman távolítsa el a dartot vagy mozgassa meg ujjával a szektort, ettől a szektor beragadása feloldódhat. A játék ekkor tovább folytatódhat, és a pontozási funkció ismét elkezd működni.</p>
Törött hegyek eltávolítása	<p>A műanyag hegyek beletörhetnek a táblába. Ilyen esetben próbálja fogóval finoman kihúzni. Figyelem: minél nehezebb a dart, annál nagyobb eséllyel hajlik meg vagy törik el. Mindig olyan típusú műanyag hegyet használjon, mint amilyen a játékhoz mellékelve van. Soha ne használjon ennél hosszabb hegyet, mivel ezek könnyebben eltörnek vagy meggörbülnek.</p>

Elektromos vagy elektromágneses interferencia	Elektromágneses interferencia esetén a darts tábla elektronikája hibásan működhet vagy működése leállhat. (Például erős vihar, elektromos túlfeszültség, áramszünet, illetve elektromos motor vagy mikrohullámú sütő a közelben.) A játék rendeltetésszerű működésének visszaállításához húzza ki az adaptert az elektromos aljzatról és a táblából 2 másodpercre.
---	--

A garancia érvényét veszíti, ha a darts táblát kinyitották vagy szétszerelték.

BIZTONSÁGI FIGYELMEZTETÉS

FIGYELMEZTETÉS!

Nem szabad együtt használni különböző típusú elemeket, ill. régi és új elemeket!
A nem tölthető elemeket tilos tölteni.

A tölthető elemeket feltöltés előtt ki kell venni a darts táblából.

Csak ugyanolyan, vagy az ajánlás szerint egymásnak megfelelő tölthető elemeket szabad használni.

A lemerült elemeket ki kell venni a játékból.

Az elemeket helyes polaritással kell betenni.

Ne zárja rövidre az áramforrást.

A darts táblát óvja a szélsőséges időjárástól vagy hőmérséklettől.

A darts táblát óvja a folyadékoktól vagy túlzott nedvességtől.

A darts táblát nedves ruhával és / vagy enyhe tisztítószerrel tisztítsa. Tisztítás előtt válassza le a darts táblát az elektromos hálózatról

Ellenőrizze rendszeresen az elemtöltőt, hogy a kábel, a dugó, a ház vagy más alkatrész nem sérült-e meg. Ha ilyen jellegű sérülést lát, ne használja a darts táblát, amíg a sérülést ki nem javították.

FIGYELMEZTETÉS!

A darts felnőtt sport, nem játék. Gyerekek csak felnőtt felügyelete mellett használhatják. Körültekintően olvassa el az utasításokat. A dartokkal ne célozzon emberekre. A játék megfelelő használatával elkerülhető a károkozás és a sérülés.



szolgálja.

ÚJRAHASZNOSÍTÁS

Az 'áthúzott szemetes' jel azt jelenti, hogy a terméket és a hozzá tartozó adaptert nem szabad a háztartási hulladékok közé tenni. Ezeket külön kell kezelni. Ha a termékeket már nem kívánja tovább használni, engedéllyel rendelkező gyűjtőponton dobja ki őket, így az újrahasznosításuk lehetővé válik. Ha így jár el, avval a környezet és az ön egészségének védelmét

Spartan GmbH Hermann Gebauer Straße 9, A-1220 Vienna info@spartan-sport.at www.spartan-sport.at

Please keep for future reference MADE IN CHINA

CE 14+



V1.1