



MANUAL DE UTILIZARE-RO

Trambulina si plasa de siguranta Sportmann Fun 140 cm



Importator si Distribuitor in Uniunea Europeana

SC SPORT BRANDS DISTRIBUTION SRL

Str. Depozitelor nr.21, Deva, jud. Hunedoara, Tel: +40377 101 448

Web: www.sport-mag.ro, www.sport-mag.eu

email: comenzi@sport-mag.ro

Cititi si urmati instructiunile din acest manual, inainte de a asambla trambulina.

Este nevoie de 2 persoane pentru asamblarea acestei trambuline.

Pastrati acest manual pentru referinte ulterioare!

Atentie! Greutatea maxima a utilizatorului este de: 100 kg (dinamica), 200 kg (statica).

Consultati tabelul de mai jos, in care sunt numerotate componentele trambulinei.

1.Lista componente

COMPONENTA	DENUMIRE COMPONENTA	NR.BUCATI
1	Suprafata de sarit	1
2	Protectie arcuri	1
3	Cadru superior	3
4	Picior	6
5	Arcuri	30
6	Teava stalp 1	6
7	Teava stalp 2	6
8	Plasa de siguranta	1
9	Piulita autoblocanta	12
10	Surub	12
11	Saiba	12
12	Cheie fixa	1
13	Unealta pentru arcuri	2

Va recomandam sa folositi manusi la montarea trambulinei, pentru a evita ranirea mainilor.

2. Diagrame componente

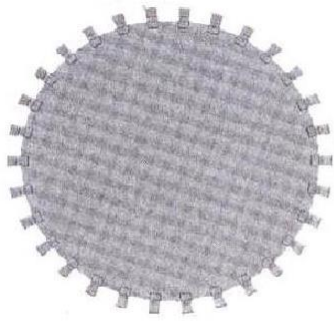

1. SUPRAFATA DE SARIT



2. PROTECTIE ARCURI



4. PICIOR

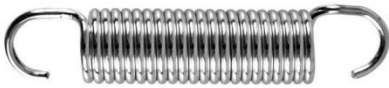

5. ARC



6. TEAVA STALP 1



7. TEAVA STALP 2

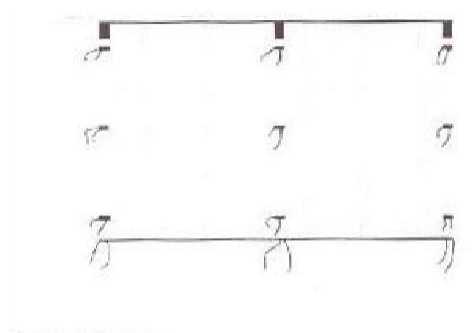

8. PLASA DE SIGURANTA



9. PIULITA AUTOBLOCANTA



10. SURUB



11. SAIBA



12. CHEIE FIXA



13. UNEALTA PENTRU ARCURI

3. Instructiuni de asamblare

PAS 1

Asamblati cadrul trambulinei (componenta 1 si componenta 2) conform figurii 1.

Nu sunt necesare unelte pentru acest pas.



Fig.1

PAS 2

Fixati tevile stalpilor 2 (componenta 7) la picioarele trambulinei folosind 2 suruburi (componenta 10) si piulite autoblocante (componenta 9). Strangeti-le cu ajutorul cheii fixe (componenta 12), conform figurii 2.

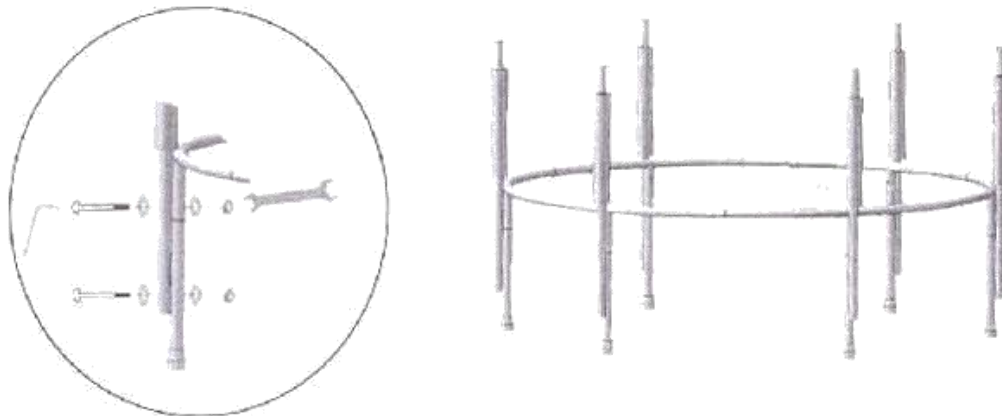

Fig.2

PAS 3

Inserati arcurile galvanizate (componenta 5) prin urechiusele de la suprafata de sarit (componenta 1), conform figurii 3.

Nu aveti nevoie de unelte pentru acest pas.



Fig.3

PAS 4

Atasati suprafata de sarit (componenta 1) la cadrulul trambulinei, atentie cand atasati arcurile galvanizate, pentru ca va puteti rani, datorita tensionarii trambulinei. Asamblati conform figurii 4.

Atentie! Pentru a evita accidentarea sau deteriorarea trambulinei, suprafata de sarit trebuie montata conform stadiilor prezentate mai jos.



*Folositi unealta pentru arcuri (componenta) pentru asamblarea suprafetei de sarit.

Dupa finalizarea asamblarii veti avea arcuri pentru fiecare segment al cadrului, asa cum este prezentat in diagramele de mai jos.

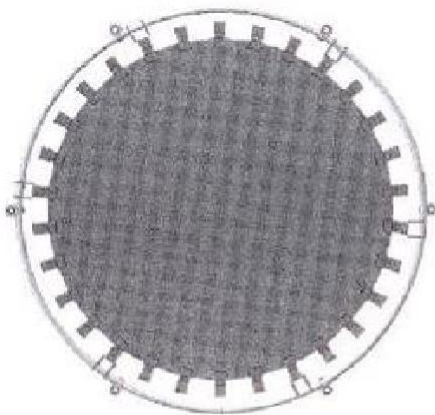

Pornind in sens orar, atasati primul arc la segmentul cadrului

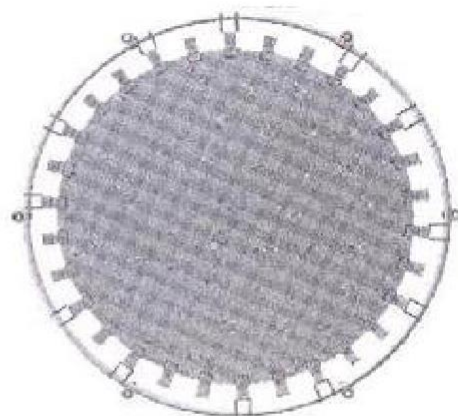

Atasati un arc mijlociu la fiecare segment al cadrului

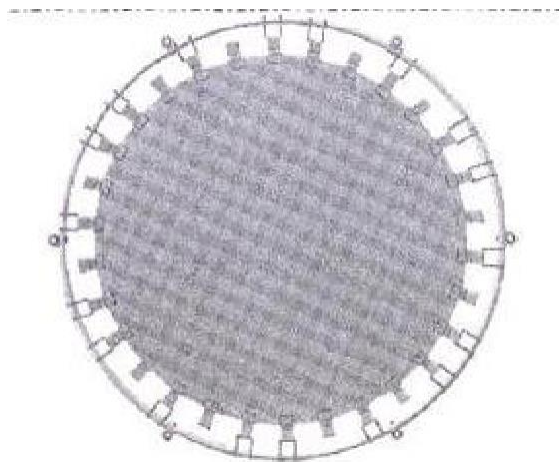

Atasati inca un arc mijlociu la fiecare segment al cadrului

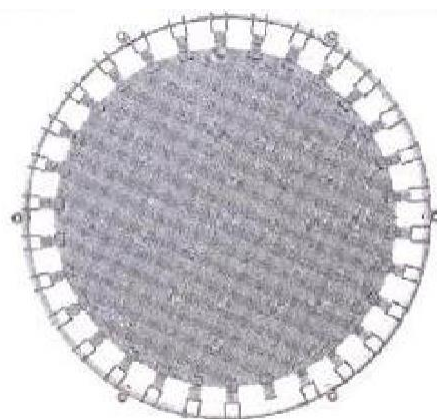

Atasati toate arcurile ramase

Fig.4

PAS 5

Asamblarea protectiei de arcuri

Asezati protectia de arcuri peste cadru astfel incat sa acoperiti cadrul metalic si arcurile. Asigurati-va ca toate partile din metal sunt acoperite, conform figurii 5.

Atentie! Asezati protectia de arcuri cu grija, aceasta este special conceputa sa se aseze fix pe cadru, pentru a impiedica deplasarea dupa asamblare.

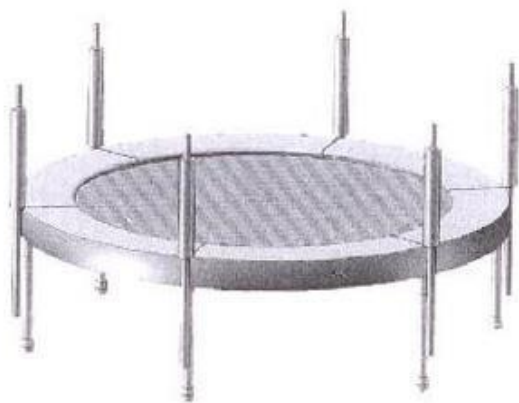

Fig.5

PAS 6

Asamblarea plasei de siguranta

Inserati teava stalpului 1 (componenta 6) in teava stalpului 2 (componenta 7), conform figurii 6.

PLASA DE SIGURANTA REDUCE RISCUL DE ACCIDENTARE!

Va recomandam sa folositi plasa de siguranta pentru a impiedica accidentarea utilizatorilor prin cadere din trambulina. Nu sariti pe plasa de siguranta!

Folosirea in siguranta a trambulinei este responsabilitatea utilizatorului. Nici un produs nu poate garanta siguranta completa.

Nu permiteti accesul mai multor persoane in trambulina, in acelasi timp.

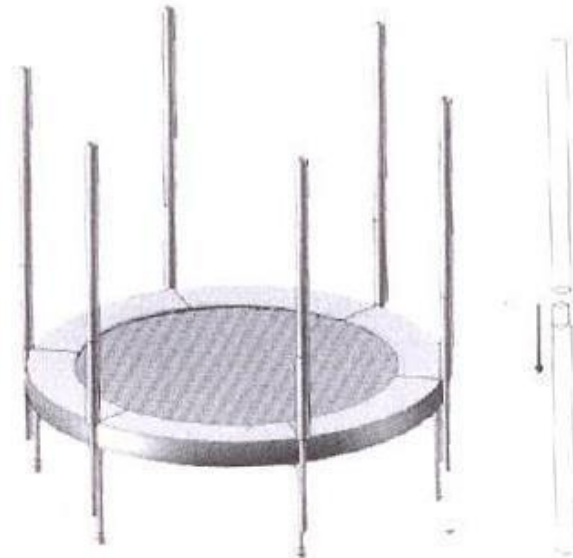

Fig.6

Asezati plasa de siguranta (componenta 8) peste stalpi, conform figurii 7.

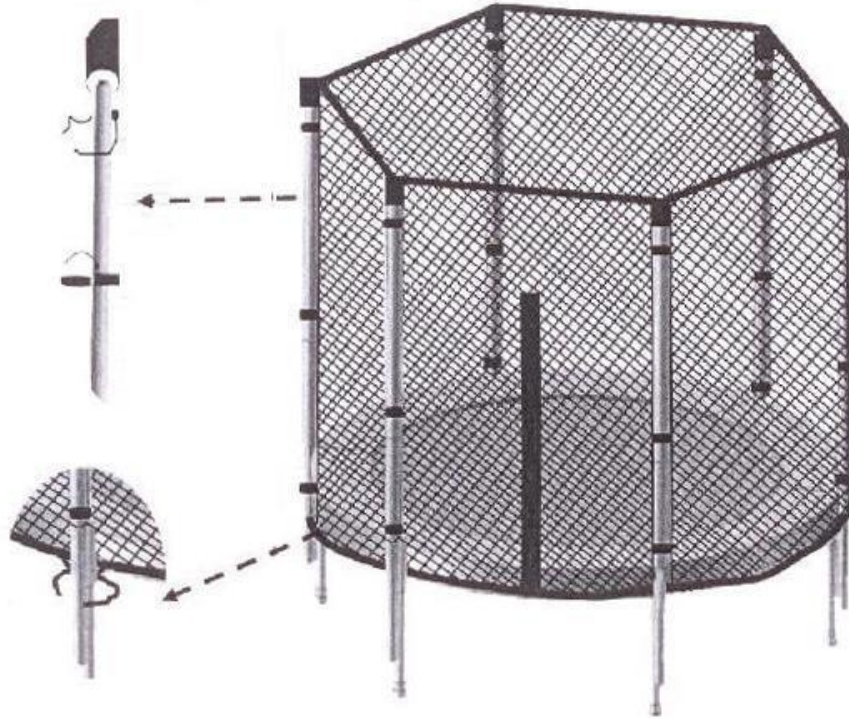

Fig. 7

PASTRATI ACESTE INFORMATII PENTRU REFERINTE ULTERIOARE

Nu folositi trambulina fara supravegherea unui adult.

Verificati trambulina intotdeauna inainte fiecare utilizare, daca prezinta componente uzate, defecte sau lipsa. Tineti cont de urmatoarele:

- Gauri, fisuri, rupturi ale suprafetei de sarit.
- Suprafata de sarit care atarna.
- Cusaturi desfacute sau deteriorari ale suprafetei de sarit.
- Parti ale cadrului indoite sau rupte, ex. picioarele.
- Componente uzate, rupte sau care lipsesc.
- Protectie de arcuri lipsa, deteriorata, sau neatasata corespunzator.
- Protuberante de orice fel (in special ascutite) ale cadrului sau suprafetei de sarit.
- Recomandata pentru copii cu varste cuprinse intre 3-6 ani.

- Nu modificati in nici un fel trambulina sau componentele sale, modificarea acestora poate duce la accidentari grave sau deteriorarea trambulinei.
- Depozitati trambulina intr-un loc uscat atunci cand nu o folositi.

ATENTIE!

UTILIZAREA INCORECTA A TRAMBULINEI ESTE PERICULOASA SI POATE DUCE LA ACCIDENTARI GRAVE!

1. Este interzis ca mai multi utilizatori sa foloseasca trambulina in acelasi timp. Existenta mai multor utilizatori in trambulina poate duce la accidentari grave.
2. Utilizatorul trambulinei trebuie sa fie supravegheat in permanenta de catre un adult.
3. Verificati trambulina inainte de fiecare utilizare. Asigurati-va ca protectie pentru arcuri este corect asezata si stransa ferm. Inlocuiti orice componenta defecta, uzata sau care lipseste.
4. Nu sariti din trambulina pe sol atunci cand doriti sa coborati si nu sariti direct de pe sol in trambulina cand doriti sa urcati.
5. Mentineti libera zona din preajma trambulinei si indepartati obiectele care ar putea impiedica miscarile utilizatorului.
6. Sariti in trambulina doar cand suprafata de sarit este uscata.
7. Cititi toate instructiunile de utilizare din acest manual, inainte de a folosi trambulina.
8. Sariti intotdeauna doar in centrul suprafetei de sarit.
9. Nu purtati incaltaminte cu talpa dura atunci cand sariti, deoarece acest lucru va duce la deteriorarea mai rapida a suprafetei de sarit.
10. Asigurati-va ca exista spatiu liber deasupra trambulinei.
11. Asigurati-va ca exista spatiu liber suficient in partile laterale ale trambulinei.
12. Asezati trambulina pe o suprafata dreapta si stabila inainte de utilizare.
13. Asezati trambulina intr-o zona ferita de vant.
14. Utilizati trambulina doar in zone bine iluminate.
15. Asigurati-va ca trambulina nu este folosita fara supraveghere.
16. Indepartati toate obiectele de sub trambulina.
17. Utilizarea incorecta/abuzul trambulinei pot duce la accidentari grave. Verificati trambulina intotdeauna inainte de fiecare utilizare daca prezinta componente defecte, uzate sau care lipsesc.
18. Daca in trambulina se urca copii mici, vor avea nevoie de ajutor la urcare si coborare.
19. Pozitionati-va cat mai in centru atunci cand sariti, acest lucru va impiedica ranirea in cadrul sau arcurile trambulinei. Mentineti protectia de arcuri pe cadru tot timpul. Nu calcati/sariti pe protectia de arcuri, pentru ca nu este conceputa sa reziste la greutatea unei persoane.
20. Nu utilizati trambulina in cazul in care se afla animale sau obiecte sub ea.

Nu tineti in mana obiecte atunci cand sunteti in trambulina. Nu asezati obiecte sau animale pe trambulina. Fiti constienti de ceea ce sa afla deasupra trambulinei. Crengile copacilor, obiecte sau cabluri pot sa va accidenteze.

21. Inspectati trambulina inainte de fiecare utilizare, daca prezinta tevi indoite, suprafata de sarit deteriorata, arcuri rupte si stabilitatea generala a trambulinei.
22. Nu folositi trambulina atunci cand suprafata de sarit este uda. In conditii meteo extreme, trambulina trebuie dezamblata.
23. Asigurati-va ca nu au acces la trambulina persoane neautorizate sau nesupravegheate.
24. Trambulina nu trebuie utilizata fara supravegherea unui adult.
25. Nu asezati trambulina pe suprafete dure precum betonul.
26. Indepartati toate obiectele personale ascutite sau dure inainte de a utiliza trambulina.

