

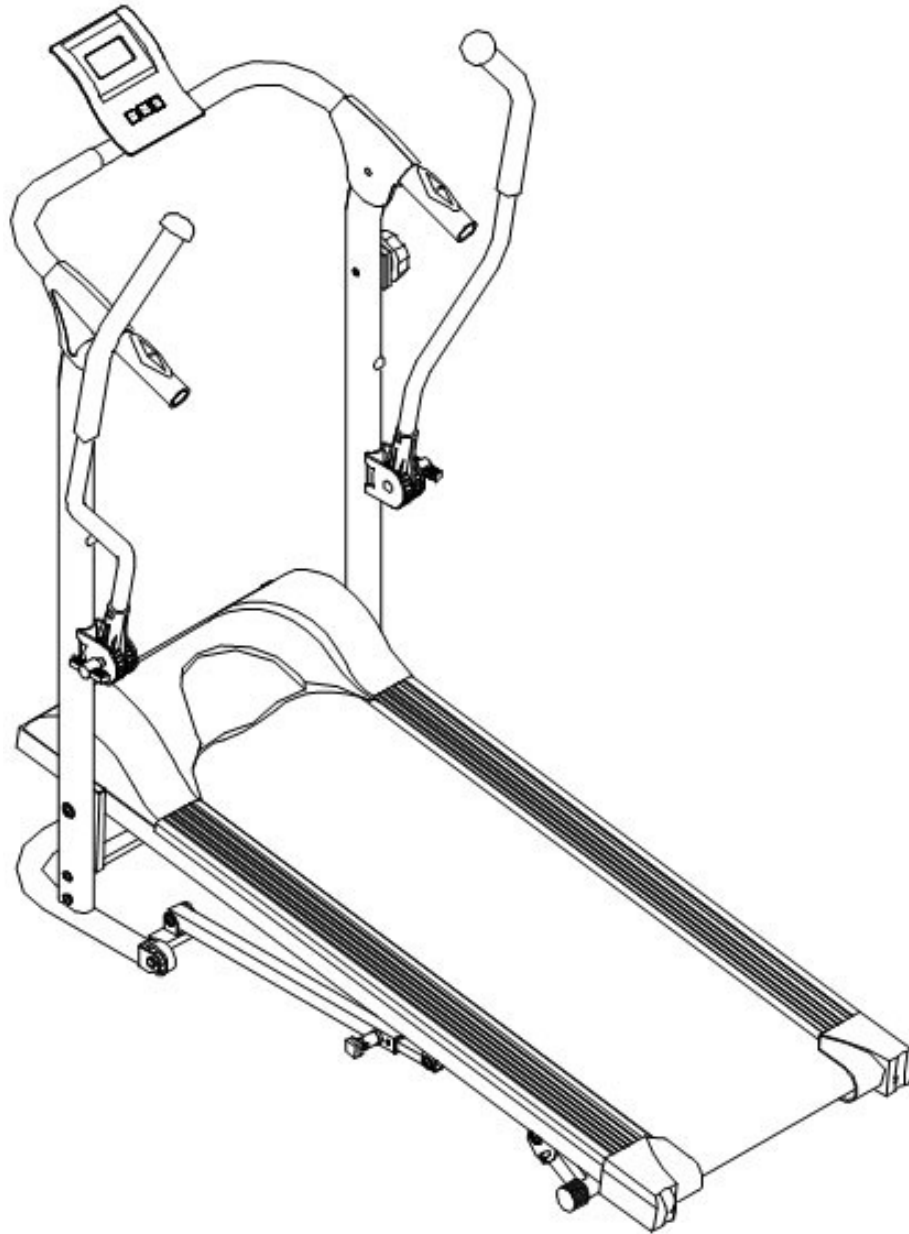

Manual de utilizare 2678

Banda de alergare magnetica cu functie ski



Va rugam sa cititi atent acest manual inainte sa folositi produsul.
Pastrati manual pentru documentatie ulterioara.

**INFORMATII IMPORTANTE DE SIGURANTA
ATENTIE!: CA SA PREVENITI RISCUL DE A VA ACCIDENTA CITITI CU
ATENTIE URMATOARELE ATENTIOARI**

1. Inainte de a incepe exercitiile cititi cu atentie manualul de utilizare si intodeauna sa pastrati la indemana manualul.
2. Inainte de a incepe programul de exercitii este indicat sa consultati un medic specializat, care sa determine daca nu aveti probleme fizice sau psihice care sa va impiedice sa folositi aparatul. Sfatul medicului dumneavoastra este esential daca luati medicamente care sa va afecteze pulsul, tensiunea sau nivelul de colesterol.
7. Fiti atenti la semnele corpului. Exerciitiul incorect sau prea intens poate avea consecinte negative asupra sanatatii dumneavoastra. Daca va simtiti ametiti, durere in piep, durere de spate, senzatii de vomă sau alte simptome neplacute, incetati exercitiul imediat si consultati medicul inainte sa reluati exercitiul.
8. Nu puneti in functiune aparatul daca acesta nu este asamblat corespunzator. Aparatul trebuie verificat periodic ca sa va asigurati ca aparatul este in conditie optima de utilizare. Daca sesizati ca o componenta este defect **NU MAI FOLOSITI MAGNETIC TREDMILL EXCEL RUN DE LA INSPORTLINE**. Este obligatia dumneavoastra sa informati pe toti utilizatorii acestui aparat de toate attentionarile si riscurile in legatura cu banda de alergat magnetica Magnetic Treadmill inSportline Excel Run.
5. Nu lasati copii sau animalele in apropierea aparatului. Echipamentul este conceput numai pentru adulti. Nu se poate folosii in tratamente terapeutice.
6. Inainte sa folositi aparatul verificati daca suruburile sunt bine stranse.
7. Intodeauna folositi aparatul cum este mentionat. Daca sunt componente defecte in timpul asamblarii sau a verificarii aparatului, sau daca auziti zgomote ciudate din aparat, opriti exercitiul imediat.
11. Purtati haine adecvate pentru fitness. Nu purtati halate sau alte haine ce se pot prinde in aparat. Pantofi de alergat sau de aerobic sunt necesare cand folositi aparatul.
12. Folositi aparatul pe o suprafata neteda. Nu folositi aparatul langa apa sau afara.
13. Nu puneti mana pe piese aflate in miscare. Cand mutati, sau ridicati aparatul, intotdeauna sa o faceti cu grija.
11. Aparatul a fost testat si certificate EN957 sub clasa H.C. exclusive pentru utilizare casnica. Sarcina maxima admisa pe aparat este de 100kg/220Lbs.
12. Spatiul liber minim necesar in spatele aparatului este de 1200mm, iar in lateral este de 300mm.

Desen detaliat

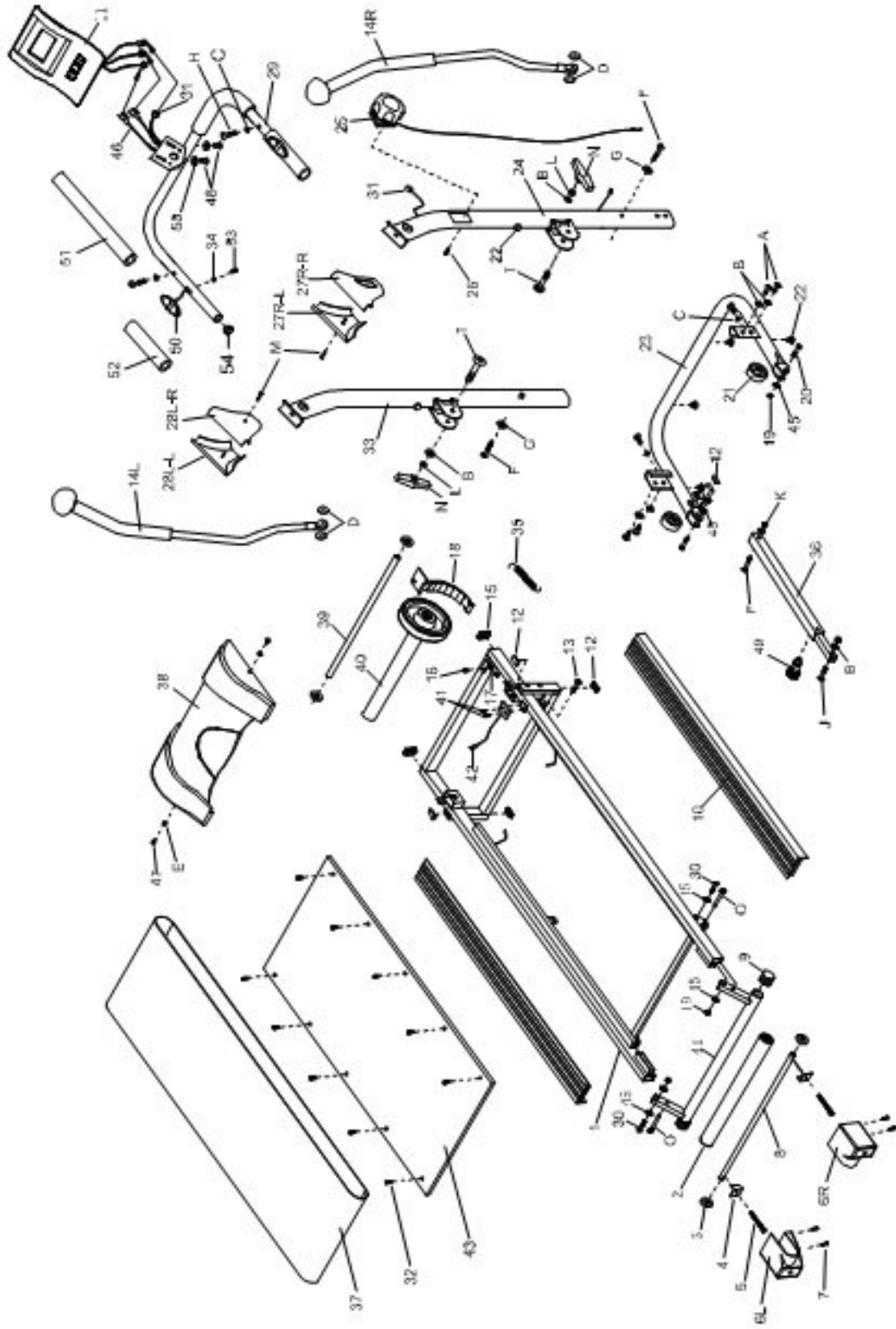

INFORMATII ASAMBLARE

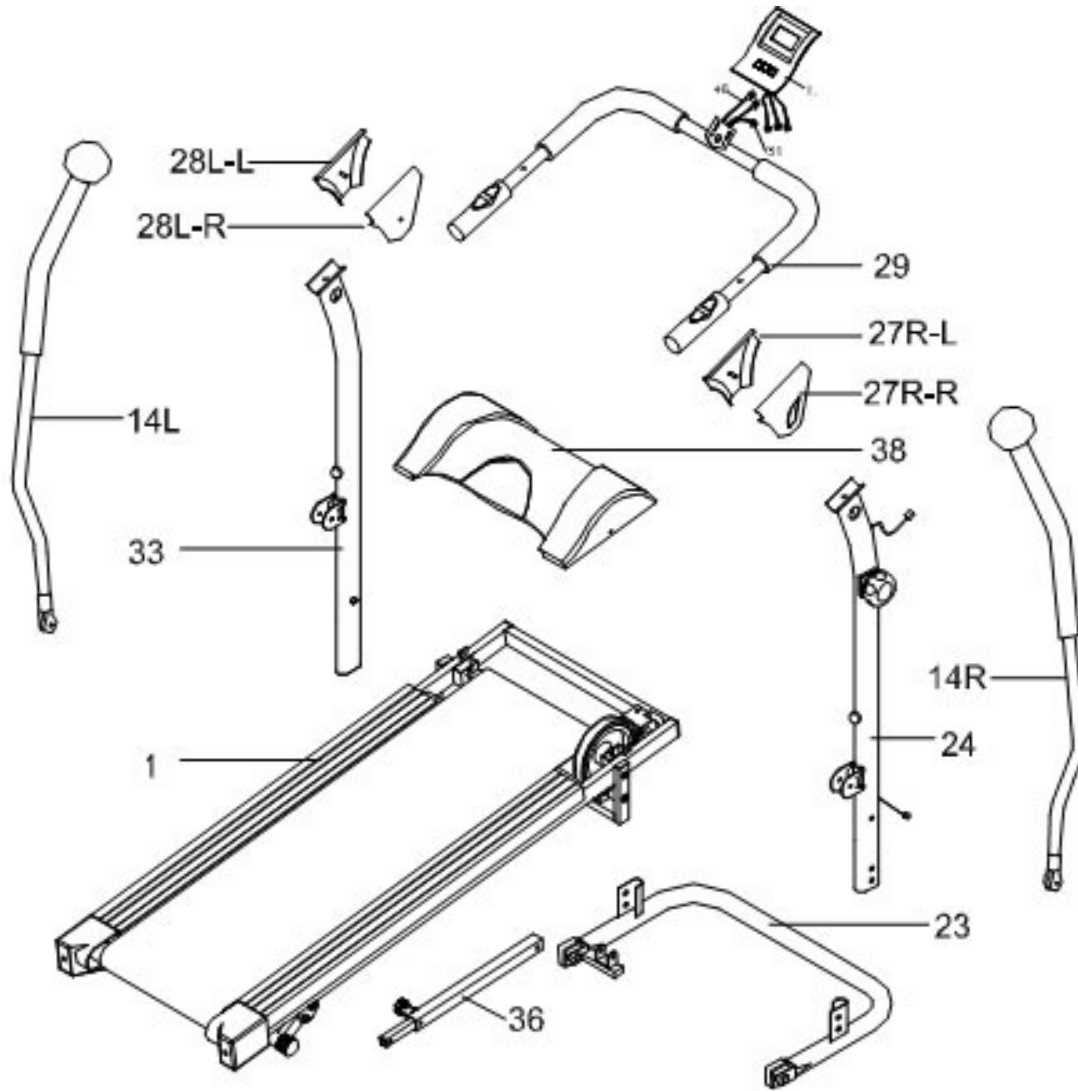

NO	DESCRIERE	QTY
1	CADRUL PRINCIPAL	1
11	COMPUTER	1
14L&14R	MANER	2
23	CADRUL DE BAZA	1
24	SUPORT DREPT AL MANERULUI	1
27R-R&L	PROTECTIA MANERULUI	2
28L-L&R	PROTECTIA MANERULUI	2
29	MANER	1
33	SUPORT STANG AL MANERULUI	1
36	TUB EXTENSIE	1
38	PROTECTIE PLASTIC	1



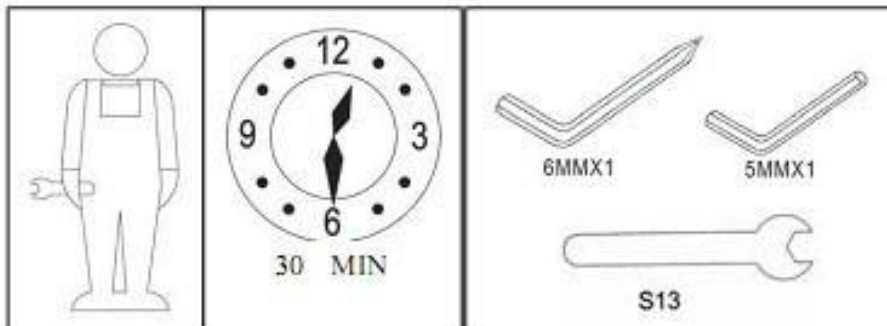





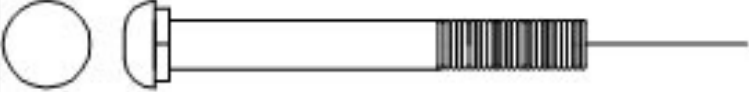

ASAMBLARE



Nota:

- Cititi manualul inainte de asamblare
- Identificati mai intai componentele
- Verificati uneltele de montare
- Asigurati-va ca aveti toate uneltele necesare pentru montare
- Pregatiti spatiul unde va fi asamblata banda de alergat
- Urmati instructiunile cu exactitate
- Nu fortati imbinarile
- Periodic strangeti suruburile de la imbinari
- Pastrati manualul la indemana

COMPONENTE

-  #I M8*70 2PCS
-  #F M8*50 3PCS
-  #H M8*45 2PCS
-  #J M8*40 1PC
-  #A M8*15 6PCS
-  #M M4*15 2PCS
-  #B OD16.7*ID8.2 8PCS
-  #K M8 2PCS
-  #C OD22*ID8.2 4PCS
-  #G OD22*ID8.2 2PCS
-  #E OD13*ID6.2 2PCS



#D OD59*ID38 4PCS



#L OD12.7*ID8.2*11L 2PCS



#N M8 2PCS



#O Ø8 2PCS

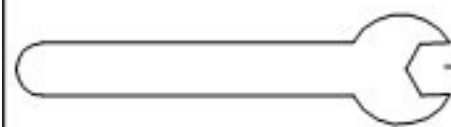

#P S13 1PC





#Q S6 1PC



#R S5 1PC

PASUL 1

	_____	#A M8*15 6PCS
	_____	#C OD22*ID8.2 2PCS
	_____	#B OD16.8*ID8.2 4PCS

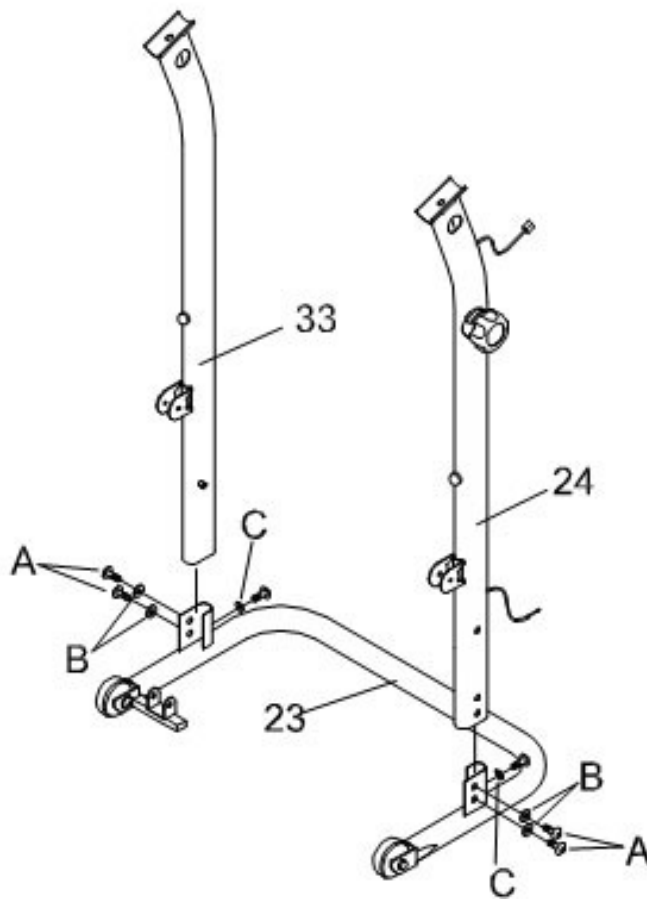
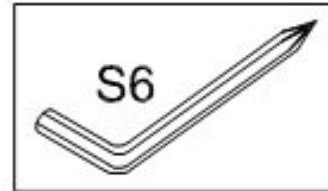

PASUL 2

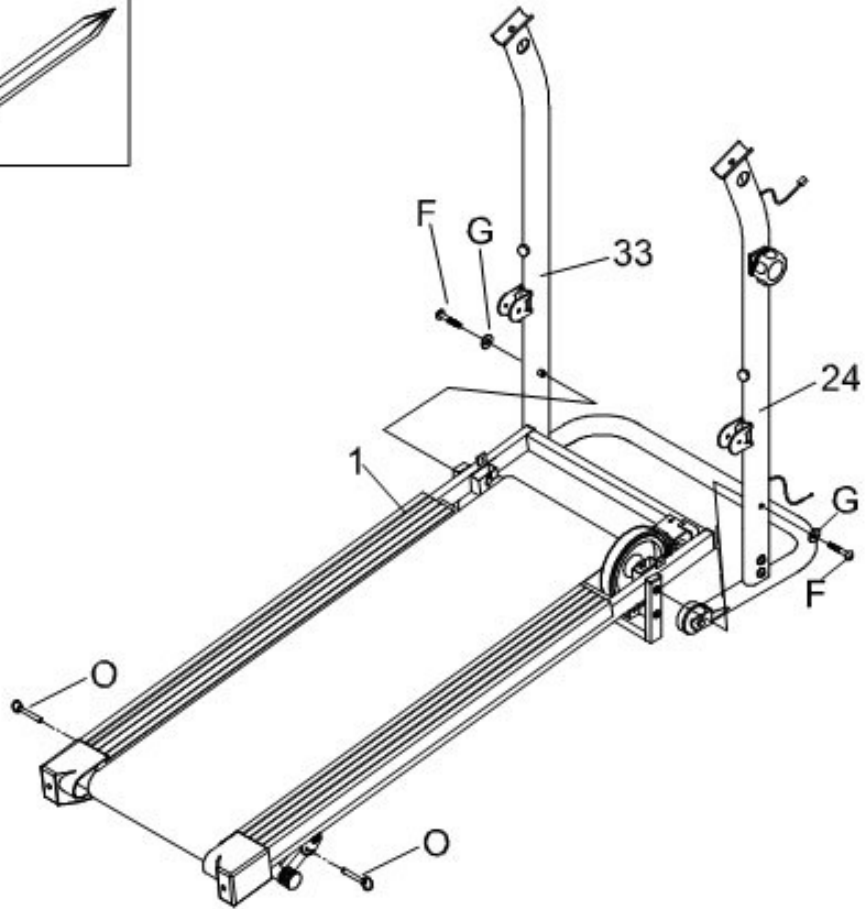
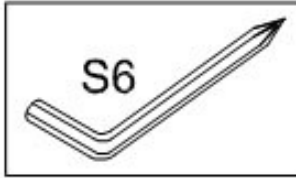
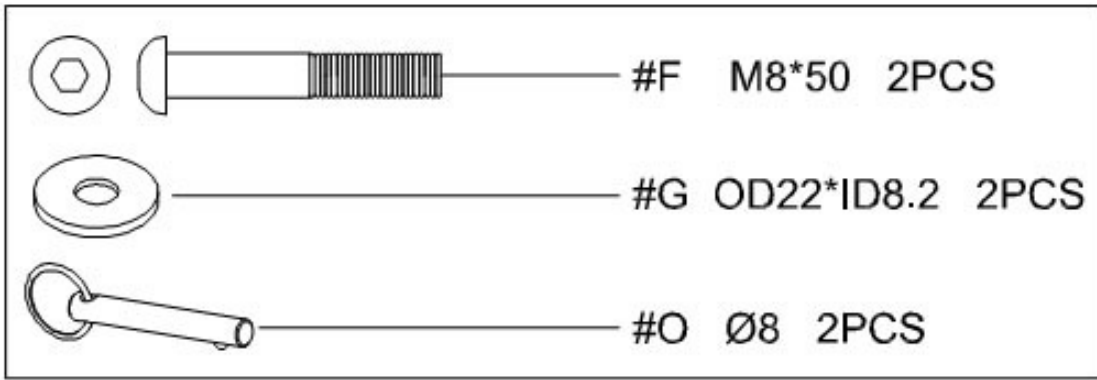

PASUL 3

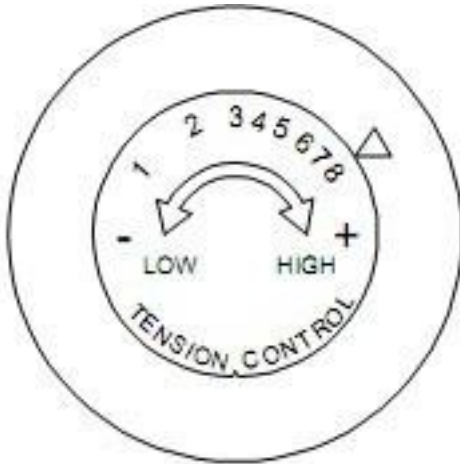

Înainte de a asambla cablul de tensiune, va rugăm să verificați ca acesta să fie la nivelul 8, la cel mai mare nivel.

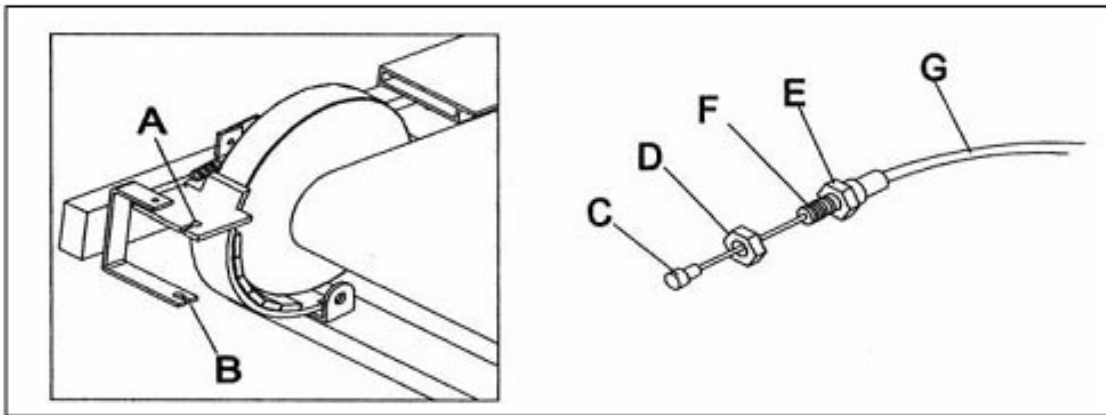

Asamblarea setului magnetic de ajustare a tensiunii se va efectua după pașii următori:

- a) Inserați C prin A (Nota: G va trece pe dedesubtul cadrului principal)

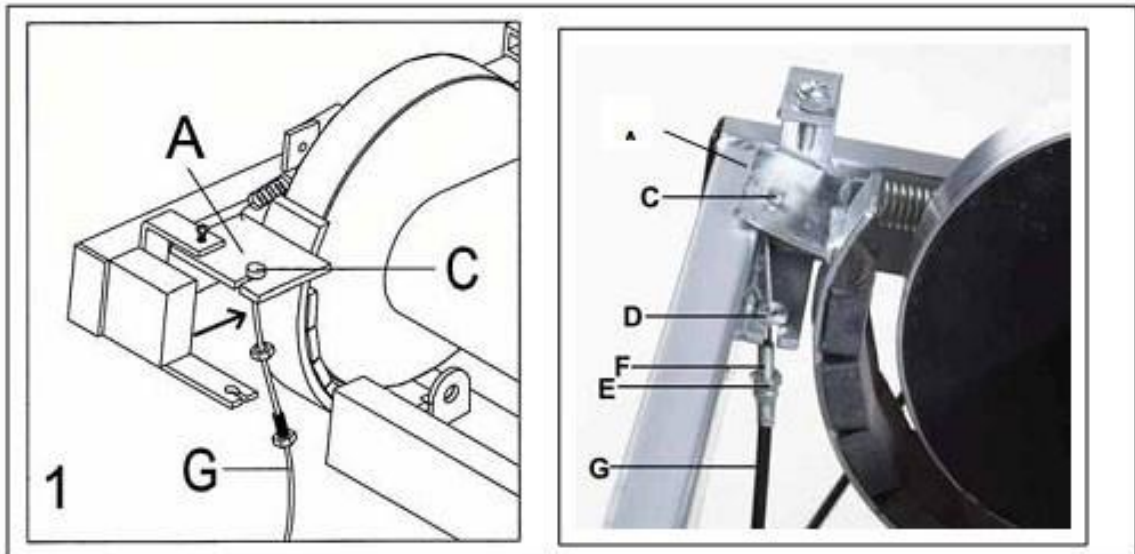

b) Trageți de G în jos, pentru a-l aseza pe A lângă B.

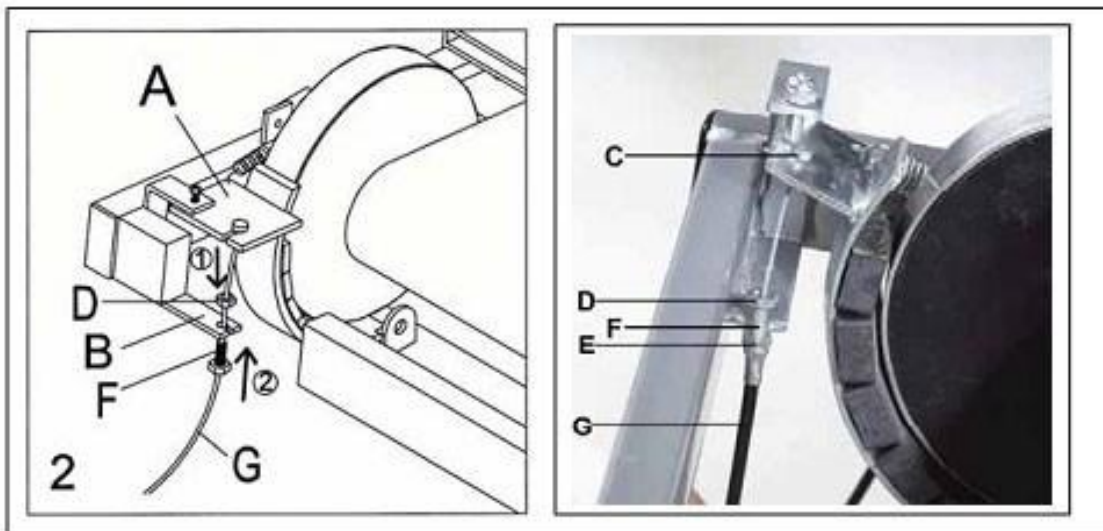

c) Rotiți D în direcția din imagine, pentru a fixa aceste 2 părți foarte bine.

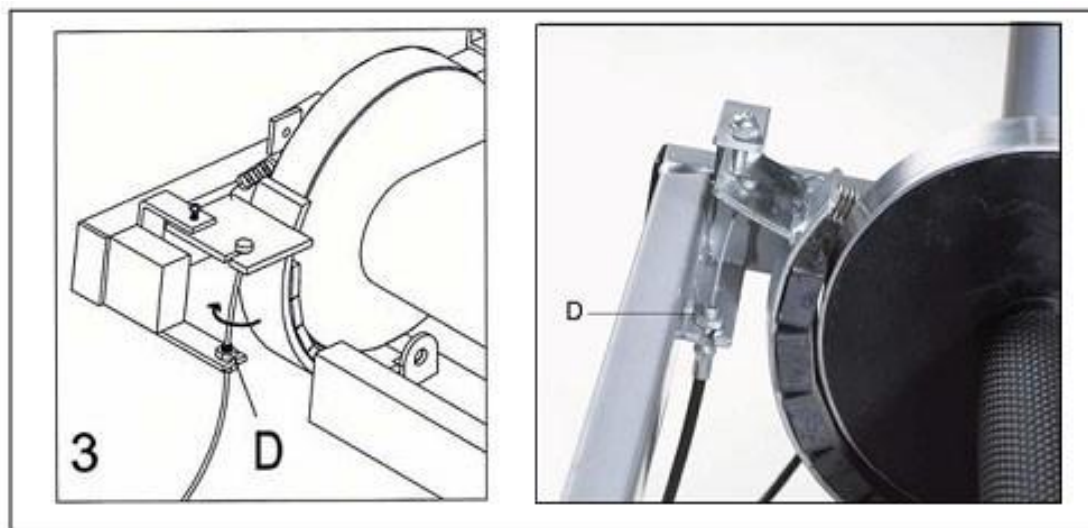

PASUL 4



#47 M6*10 2PCS



#E OD13*ID6.2 2PCS

S6

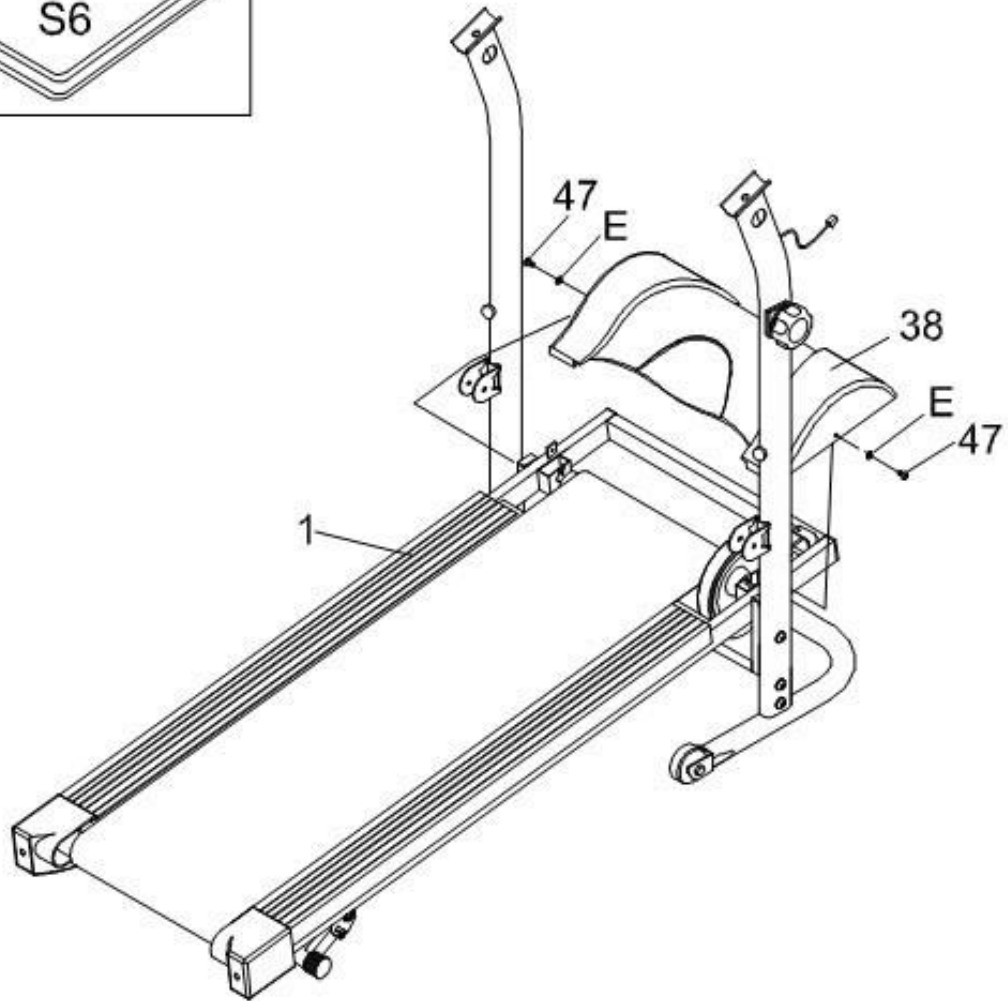
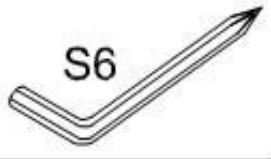

PASUL 5

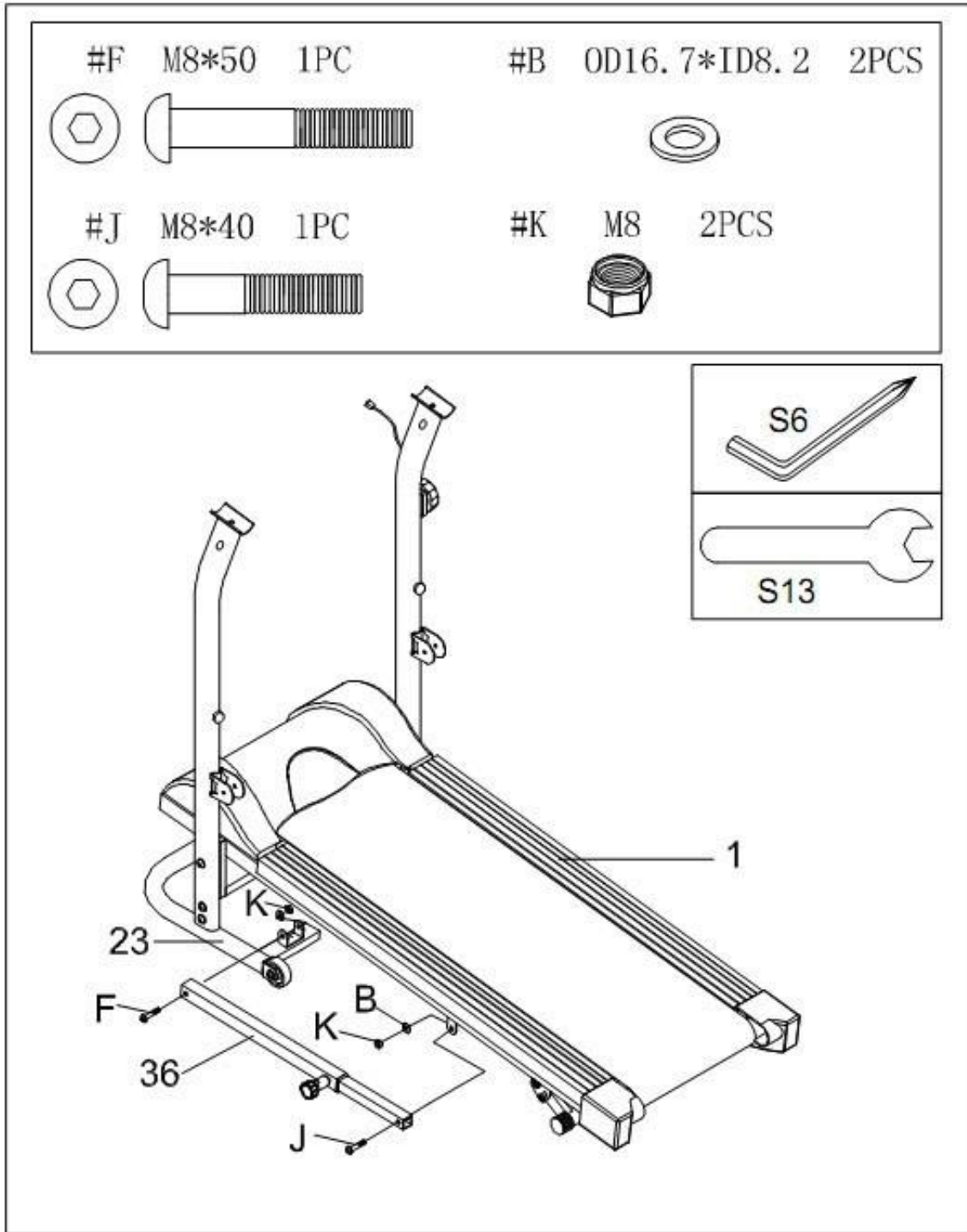

PASUL 6

#H M8*45 2PCS

#C OD22*ID8.2 2PCS

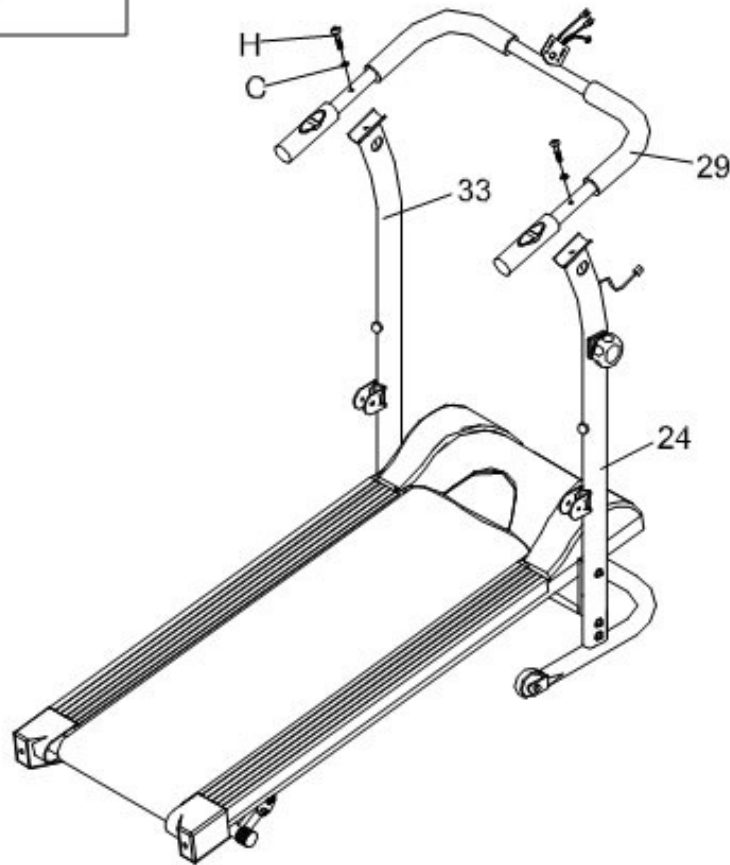
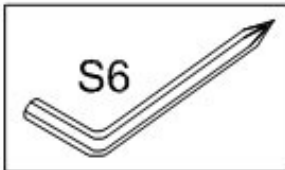
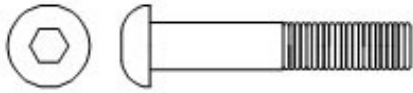

PASUL 7

  ————— #L M4*12 2PCS

 ————— #55 OD12*ID4 2PCS

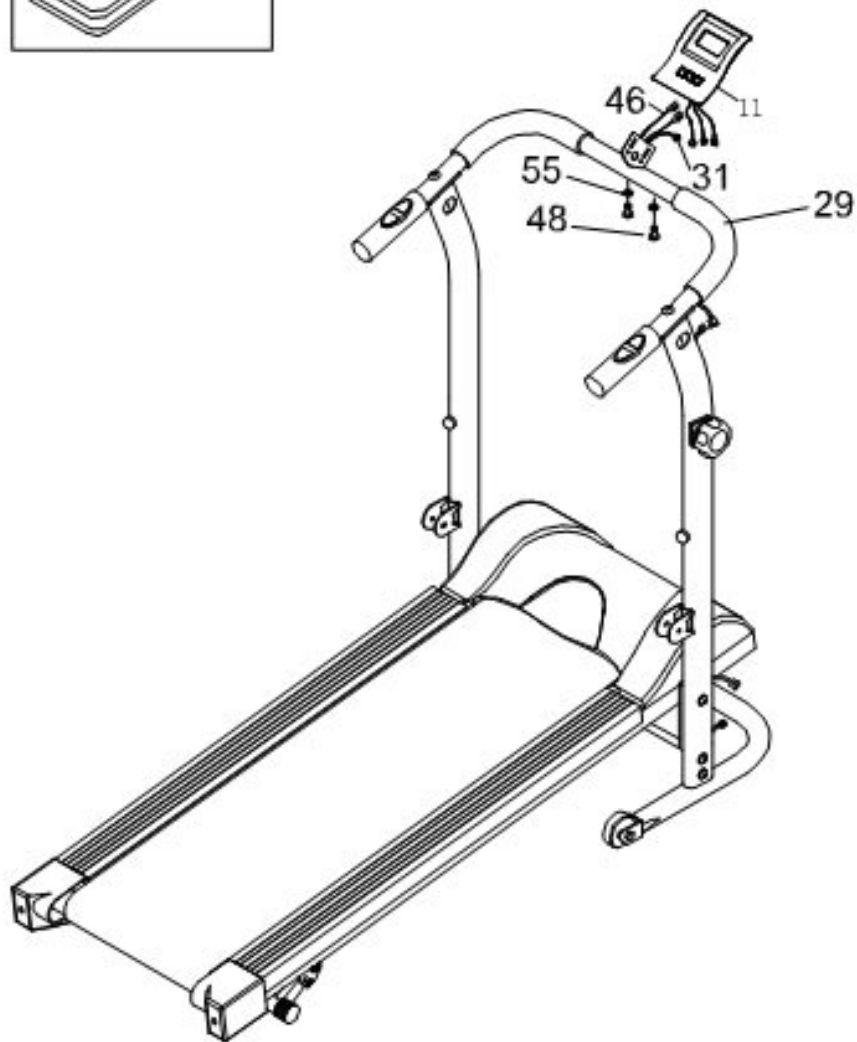
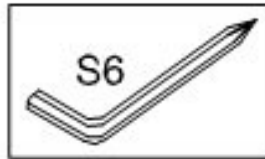

PASUL 8

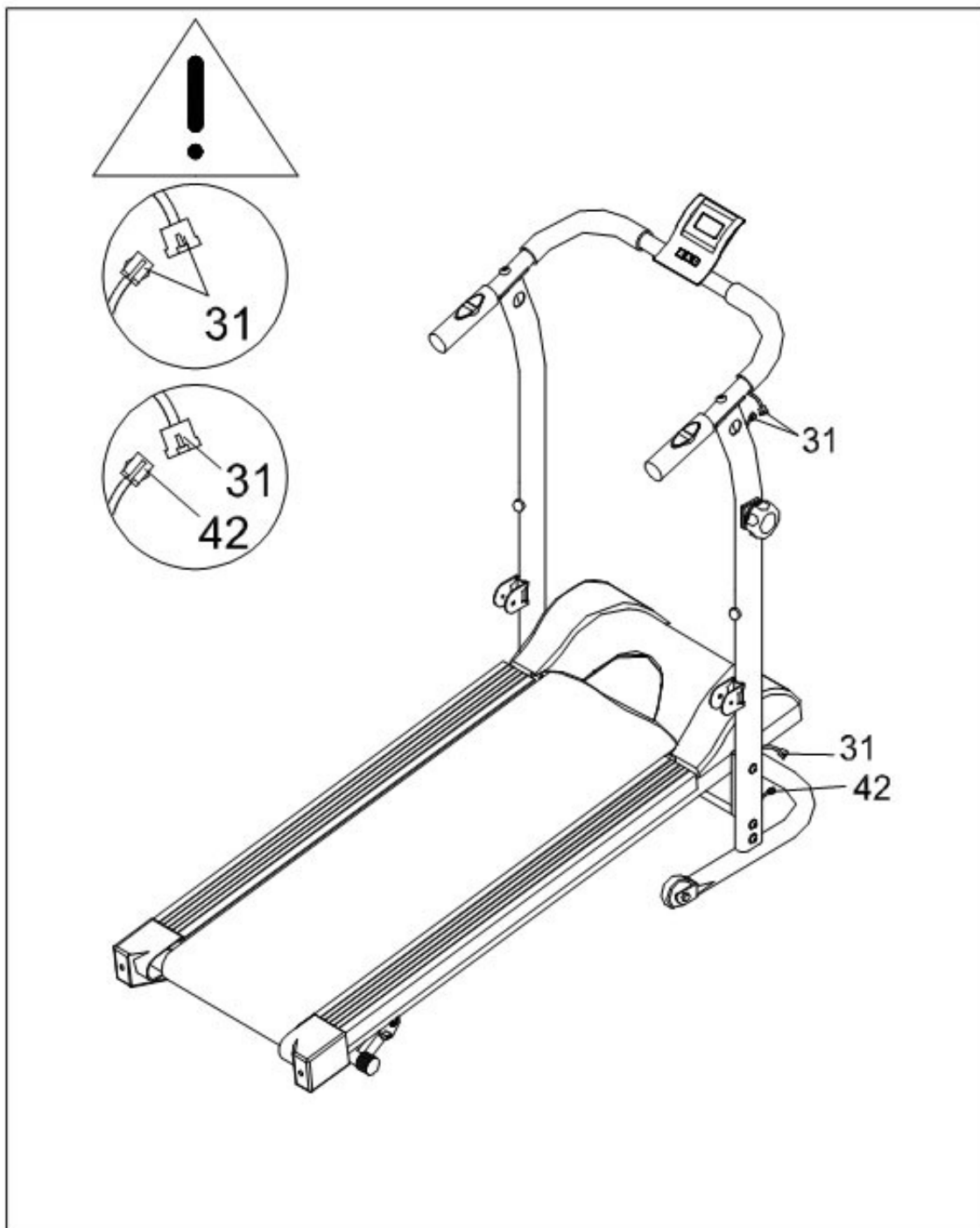

PASUL 9

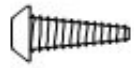

#M

M4*15

2PCS

S6

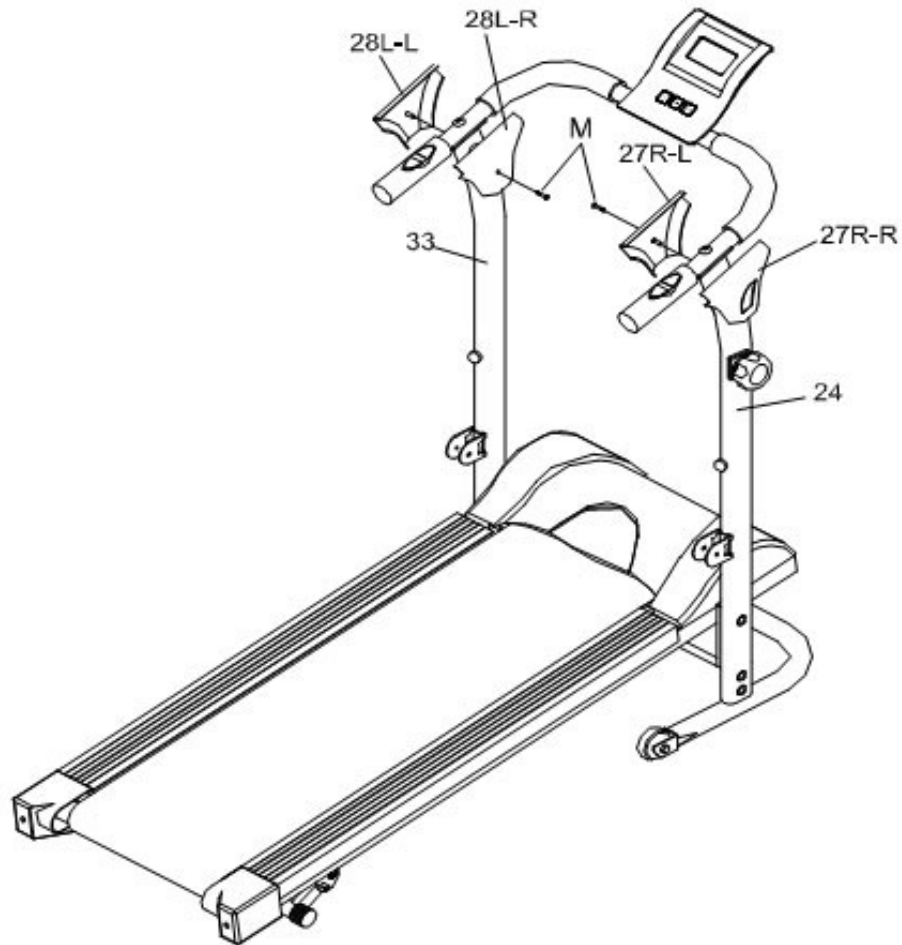

PASUL 10

#N M8 2PCS #B OD16.7*ID8.2 2PCS #D OD59*ID38 4PCS

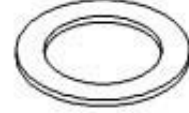
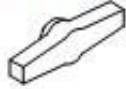

#L OD12.7*ID8.2 2PCS

#I M8*70 2PCS

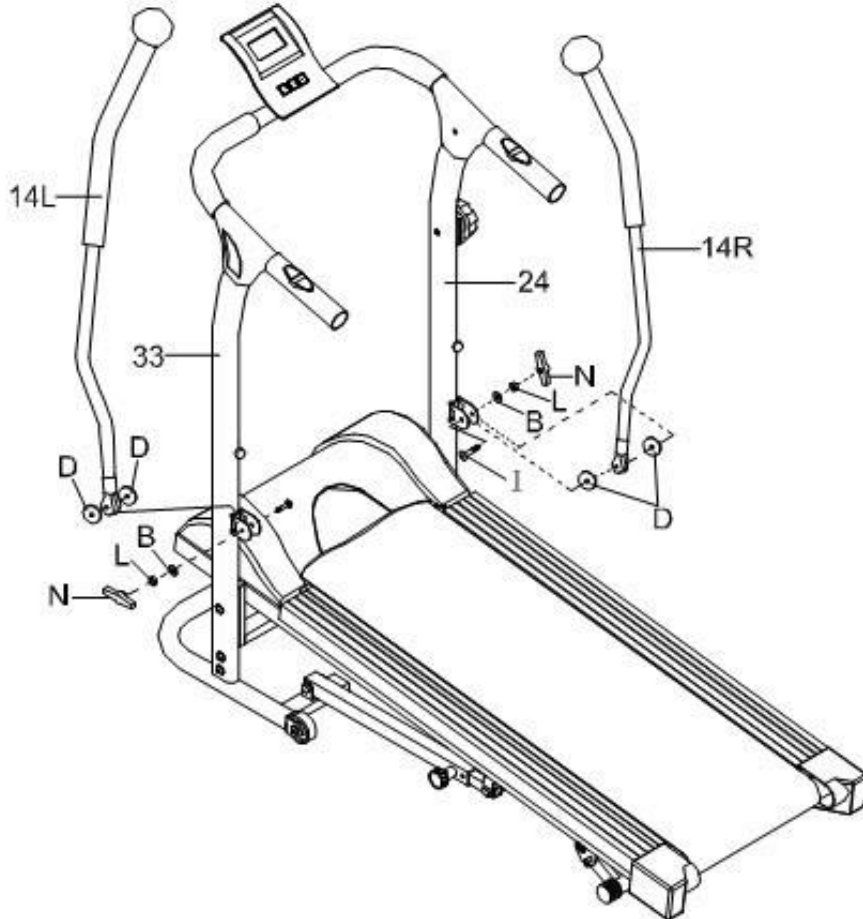

Va rugam sa verificati daca toate toate componentele au fost bine fixate , inainte de a folosi banda de alergare.

Depozitarea benzii

Slabiti butonul (49) complet inainte de a plia banda de alergare. Apoi ridicati cadrul principal NO.1 pana la pozitia verticala, si strangeti butonul (49) pentru a fixa banda in acea pozitie si pentru a evita accidentele.

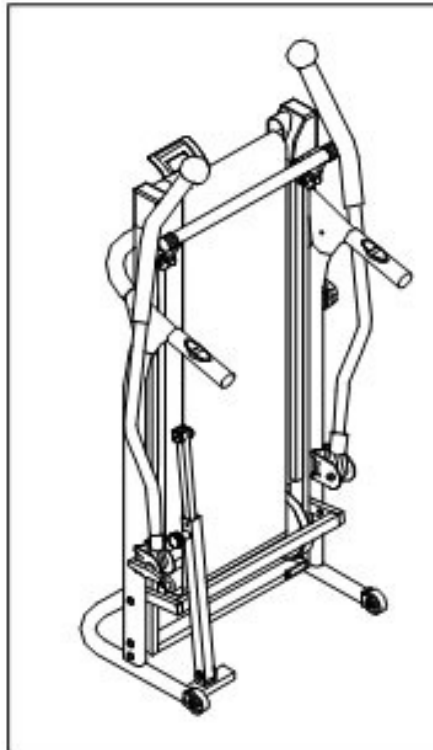
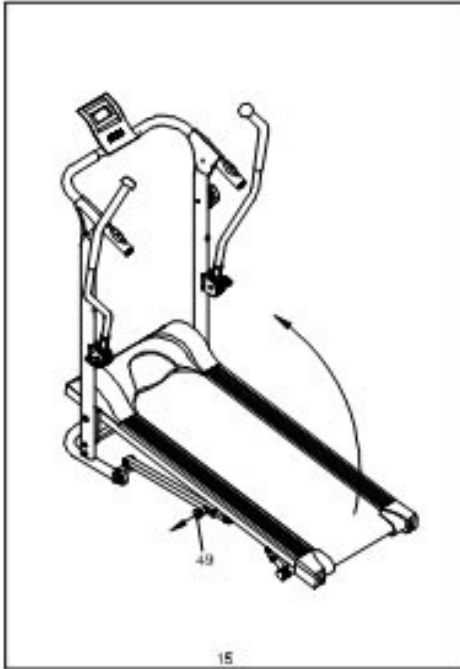

Ajustarea benzii

Trebuie ajustata pozitia benzii pe cadrul principal in cazul in care aceasta s-a descentrat, si in timpul utilizarii se aude un sunet neobisnuit. Pentru a strange slabi sau centra banda , va rugam sa folositi cheia de ajustare.

1. Cand suprafata de alergare s-a mutat spre partea dreapta, va rugam sa rotiti de surubul hexagonal din partea dreapta in sensul acelor de ceasornic, 1 sau 2 rotiri, intoarceti putin inapoi.
2. Cand suprafata de alergare s-a mutat spre partea stanga, va rugam sa rotiti de surubul hexagonal din partea stanga in sensul acelor de ceasornic, 1 sau 2 rotiri, intoarceti putin inapoi.
3. Cand suprafata de alergare este prea intinsa, va rugam sa rotiti de surubul hexagonal din partea dreapta si din partea stanga, in sens invers acelor de ceasornic, in mod egal, si apoi intoarceti putin inapoi.
4. Cand suprafata de alergare este prea larga, va rugam sa rotiti de surubul hexagonal din partea dreapta si din partea stanga, in sensul acelor de ceasornic, in mod egal, si apoi intoarceti putin inapoi.

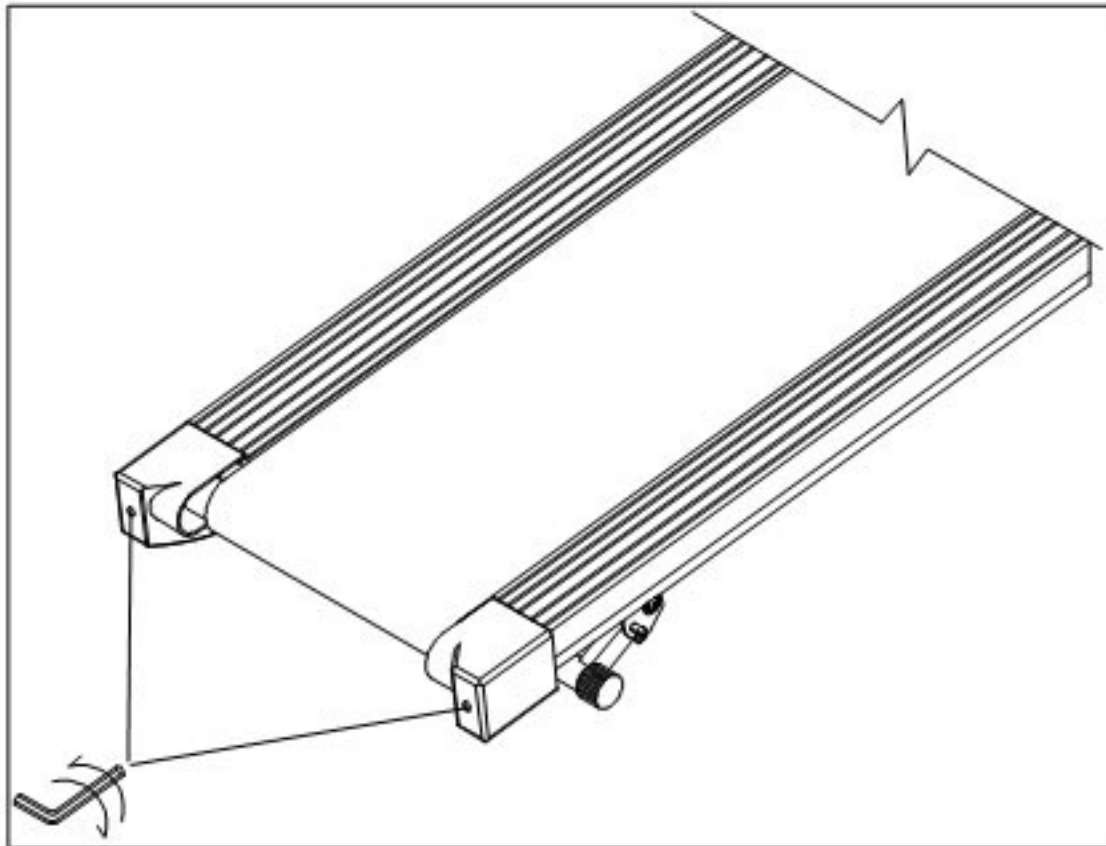

Ajustarea in trepte

Pentru a mari unghiul de inclinare: cu mana stanga ridicati suprafata de alergare iar cu mana dreapta ajustati sus/jos baza benzii in sensul acelor de ceasornic pentru a ajusta unghiul, iar apoi inserati cuiul de fixare, daca doriti sa lasati in jos suprafata de alergare, doar rotiti in sens invers acelor de ceasornic.

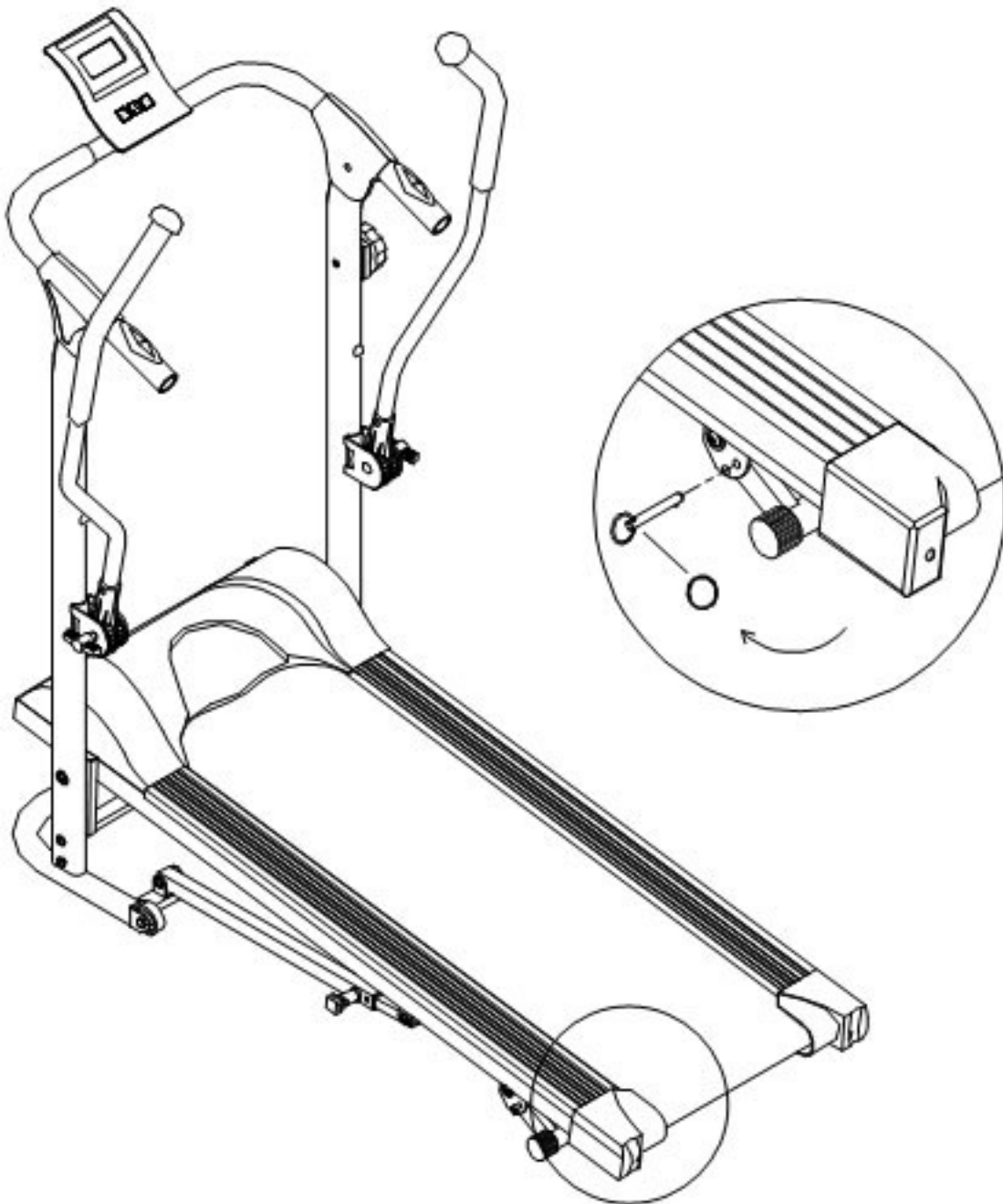

Cum sa utilizati functia SKI:

1. Pentru a utiliza functia SKI: Mai intai puneti picioarele pe ambele margini ale benzii, si puneti-va mainile pe manerele Ski.
2. Daca doriti sa faceti exercitiul SKI in timp ce alergati, mai intai ajustati nivelul de dificultate pe care doriti sa alergati, si de asemenea ajustati butonul detensiune al manerului, la nivelul dorit. Apoi incepeti antrenamentul.

Va recomandam ca la inceputul antrenamentului, sa alergati incet, pana va obisnuiti cu un ritm de alergare, la fel veti face sic and veti utilize manerele pentru SKI in timpul alergarii.

Nivelul 1 reprezinta cel mai mic nivel de dificultate, si acesta poate fi ajustat pana la nivelul 8. Nivelul 8 este cu dificultatea cea mai mare.

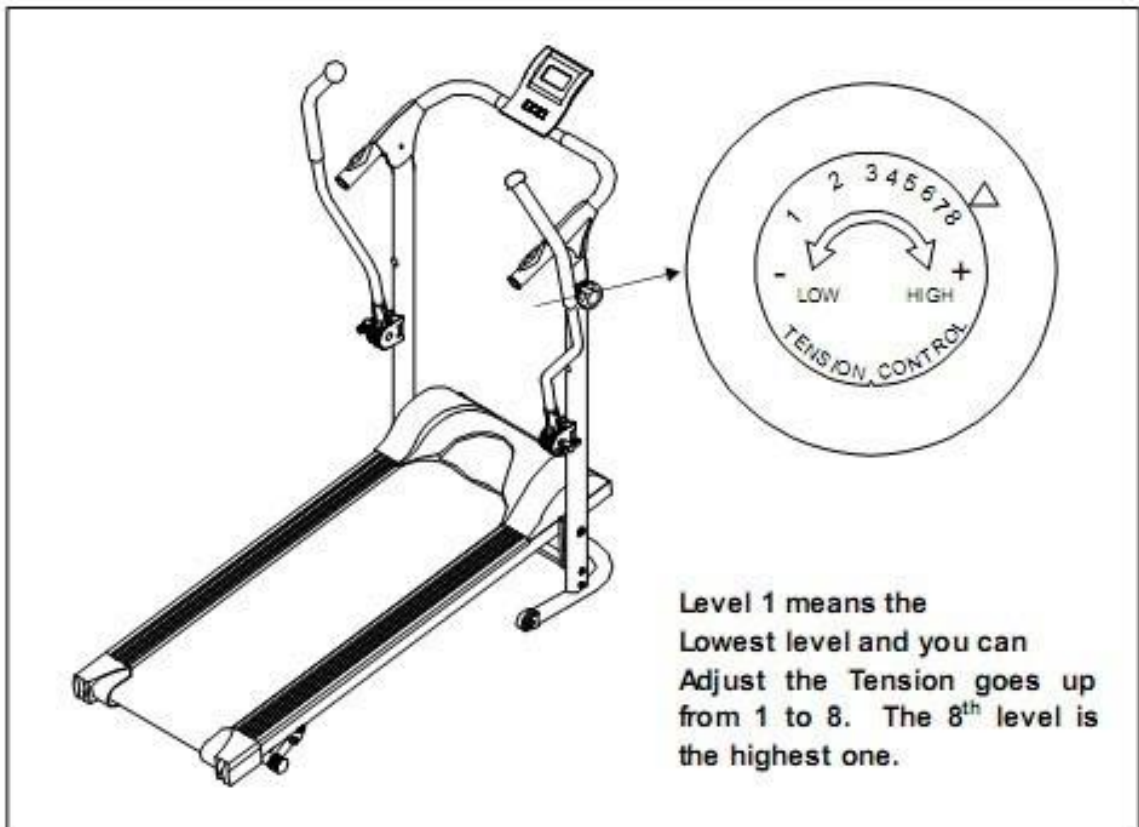

Ajustarea nivelului de dificultate

Nivelul de dificultate are o influenta foarte puternica asupra antrenamentelor dvs, si asupra consumului de calorii. Utilizatorul poate seta nivelul de dificultate dorit, ghidandu-se dupa imaginea de mai jos:

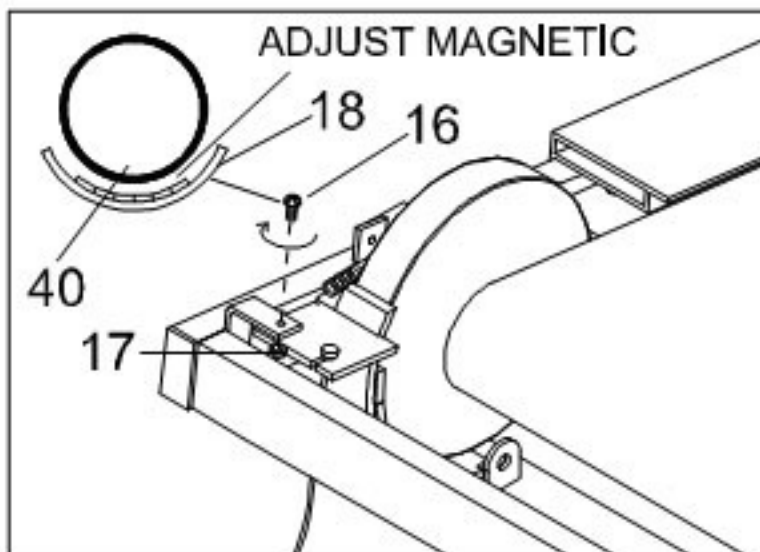

- (1) Cand rotind de surubul No 16 in directia a, nivelul tensiunii va fi mai mic.
- (2) Cand rotind de surubul No 16 in directia b, nivelul tensiunii va fi mai mare.

Dupa ce ati ajustat surubul No 16, de asemenea va trebui sa verificati daca firul de tensiune nu este prea slabit, daca este nevoie, veti ajusta doar suruburile No. D, E.

Directia a----- slabit

Directia b----- instins

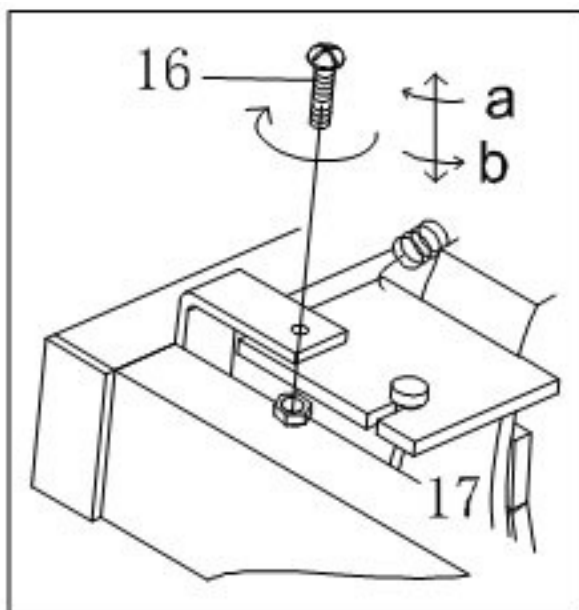

Cum sa setati nivelul de dificultate a manerelor

Functia Ski :

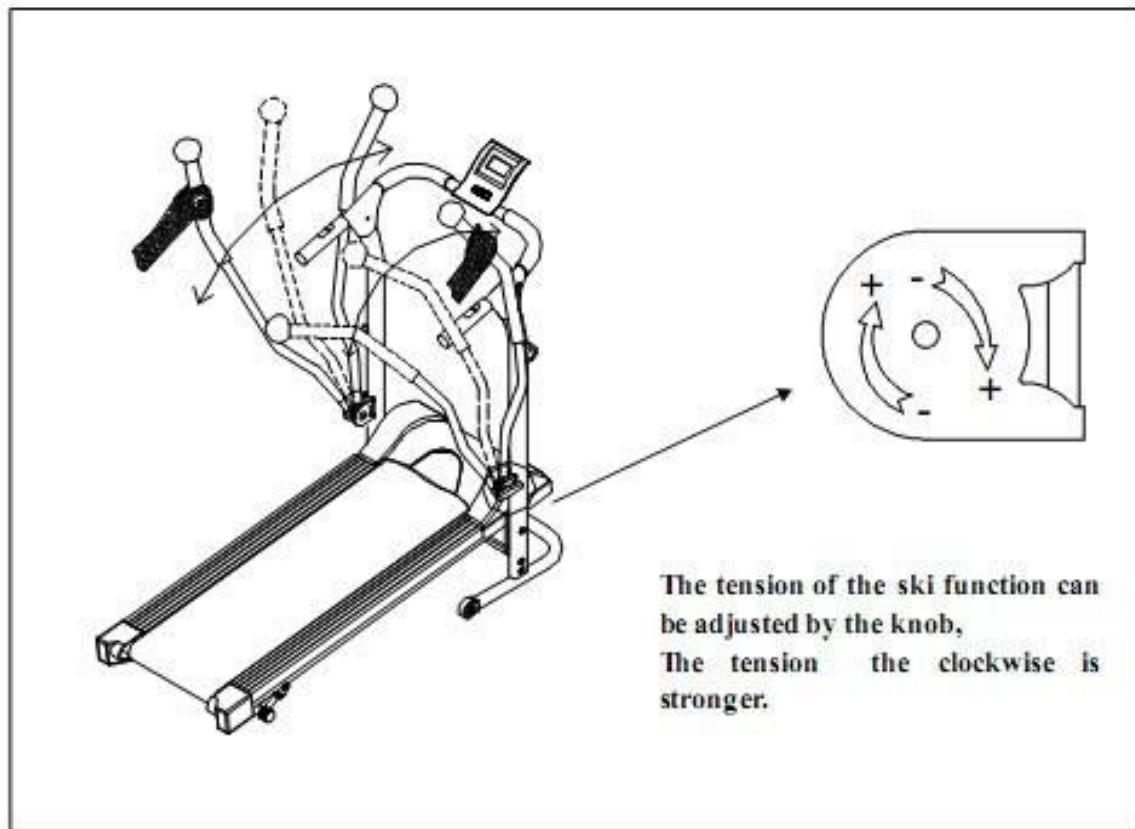

Nivelul de dificultate a functiei ski poate fi ajustat cu ajutorul butonului, rotind in sensul acelor de ceasornic, nivelul de dificultate se va mari.

Veti putea sa va antrenati cu exercitiile SKI, sau ski cu exercitii de mers. De asemenea va veti putea antrena cu functia Tempo.

INTRETINEREA BENZII

Pentru a reduce frecarea benzii de alergare si pentru a minimiza uzura, trebuie aplicat lubrifiant direct pe suprafata de lemn, si pe partea inferioara a suprafetei de alergare. Ridicati o parte a benzii si atingeti suprafata pe care e asezata suprafata de alergare, daca aceasta este umeda, nu este nevoie de lubrifiant, daca suprafata este uscata , va rugam sa aplicati un spray lubrifiant, sau ungeti cu un lubrifiant special. Preimele 3-4 minute dupa ce a-ti uns banda, alergati incet pe banda pentru a putea distribui lubrifiantul in mod egal pe suprafetele unse.

NOTA: Nu aplicati lubrifiant pe partea superioara a benzii de alergat. Orice exces de lubrifiant va trebui sters imediat.

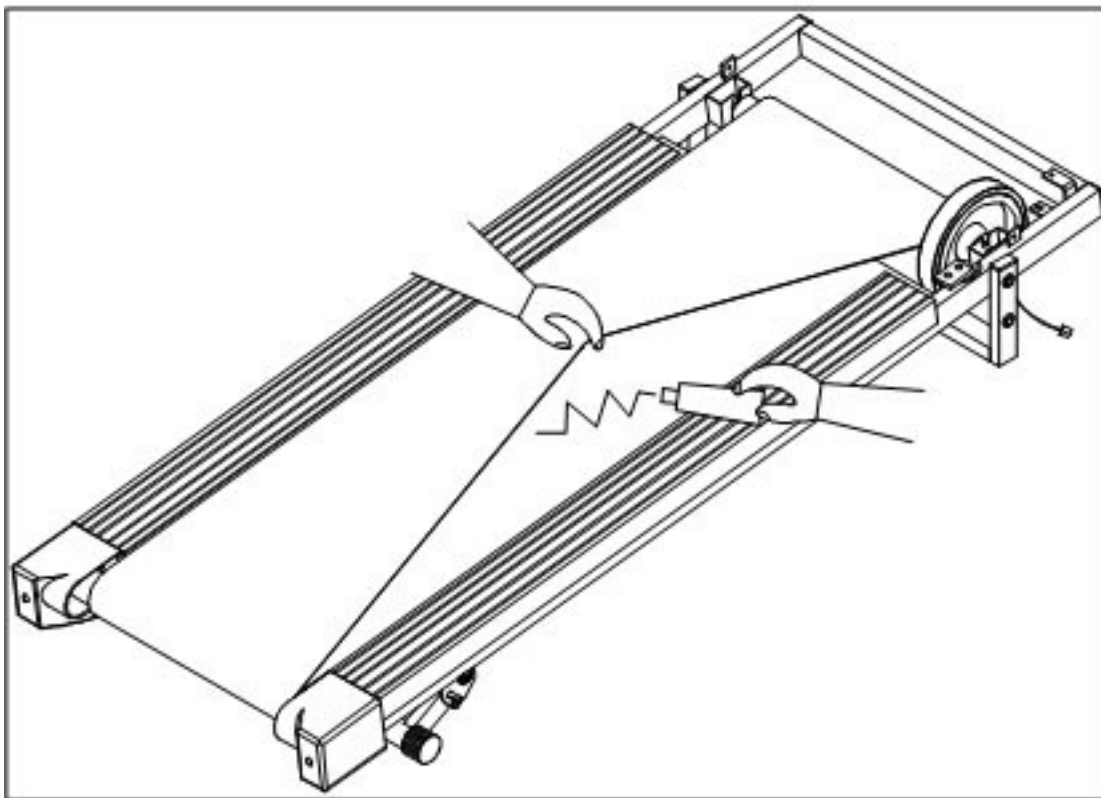

Lubrifiantul va trebui aplicat oricand are loc frecarea, dar in mod obisnuit, este nevoie la fiecare 50 ore de utilizare.

COMPUTER DE EXERCITII CU MASUREREA PULSULUI

BUTOANE DE FUNCTII:

MODE- Apasati ca sa selectati functiile

SET- Ca sa setezi timpul, distanta si caloriile arse cand nu e in modul de scan

RESET- Apasati ca sa resetati timpul, distanta si caloriile arse.

FUNCTII SI OPERATIUNI:

1. **SCAN:** Apasati butonul “ MODE “ pana cand apare “ SCAN ”, pe monitor vor apare rotativ toate cele 5 functii: Timp (Time), viteza (speed), distanta (distance), caloriile arse (calorie) si distanta totala (total distance). Fiecare va ramane pe ecran 4 secunde.
2. **TIME:** (1) Masoara timpul total de la inceputul exercitiului pana la terminarea acestuia
(2) Apasa butonul “MODE” pana cand apare “TIME”, apasati butonul “SET” ca sa setati timpul de exercitiu. Cand “set” este egal cu zero, computerul va avertiza utilizatorul 15 secunde.
3. **SPEED:** Arata viteza curenta.
4. **DIST:** (1) Masoara distanta totala de la inceputul exercitiului pana la terminarea acestuia

(2) Apasa butonul "MODE" pana cand apare "DIST", apasati butonul "SET" ca sa setati distanta de exercitiu. Cand "set" este egal cu zero, computerul va avertiza utilizatorul 15 secunde.

5. CALORII (CAL): (1) Masoara caloriile totale arse de la inceputul exercitiului pana la terminarea acestuia

(2) Apasa butonul "MODE" pana cand apare "CAL", apasati butonul "SET" ca sa setati caloriile arse in exercitiu. Cand "set" este egal cu zero, computerul va avertiza utilizatorul 15 secunde.

6. DISTANTA TOTALA (CAL): Masoara distanta totala.

7. PULS: Afiseaza pulsul in timpul antrenamentului.

8. ALARMA: Beep-uite cand s-a terminat timpul, distanta sau caloriile selectate.

9. AUTO ON/OFF: Porneste automat si se inchide automat.

Incalzirea

Aceasta etapa este foarte folositoare, ajuta sangele sa circule in corpul dumneavoastra si muschii vor lucra normal, reducand astfel riscul de crampe sau leziuni ale muschilor. Este recomandat sa faceti cateva miscari de intindere. Fiecare intindere trebuie sa dureze cam 30 secunde fara sa forteze muschiul.

RELAXAREA GATULUI

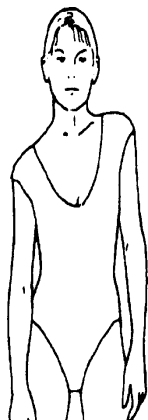

RIDICAREA UMERILOR

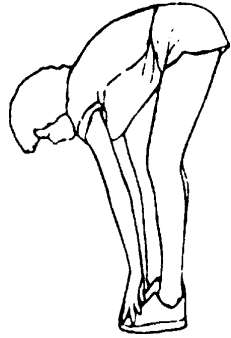

**APLECARI CU PICIOARELE
LIPITE UNUL DE ALUL,
PANA LA ATINGERA
DEGETELOR PICIOARELOR**

**INTINDERI DIN POZITIA
SEZUT**

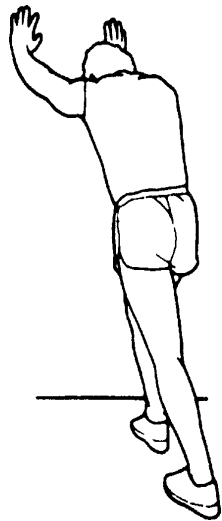
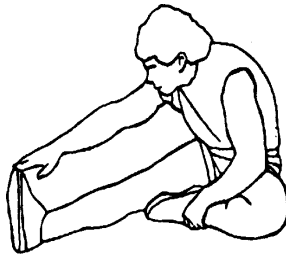

INTINDERI CU MAINILE RIDICATE

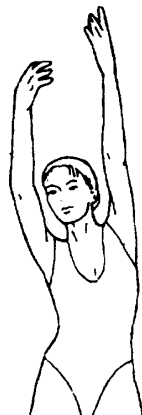

**INTINDEREA PICIOARELOR,
GENUNCHILOR**

**INTINDERI CU PICIOARELE
IMPREUNATE**





CERTIFICAT DE GARANTIE

Nume marca produs :

Model :

Vanzator :

Cu factura/chitanta

Reparatiile se vor efectua la magazinul:

Adresa:

Semnatura si stampila :

Cumparator :

Data cumpararii:

Semnatura/stampila:

S-au efectuat probe de functionare, mi s-au inmanat instructiunile de folosire si mi s-a aratat modul de intrebuintare.

Prin prezenta, sunt de accord cu conditiile de garantie.

Prin prezenta confirm ca am primit produsul in perfecta stare de functionare impreuna cu ghidul de utilizare in limba romana si am luat la cunostiinta ca prezentul certificat de garantie este valabil numai insotit de chitanta sau factura de achizitie. Daca produsul nu este insotit de prezentul certificat sau garantia este expirata sau anulata de catre service datorita utilizarii in conditii anormale conform paragrafului 5, reparatia se va efectua cu acordul meu contra cost.

Punerea in functiune : Se vor respecta cu stictete instructiunile de montaj si punere in functiune care insotesc aparatele. La prima utilizare a aparatului, exercitiile se vor face usor pentru a constata daca functioneaza perfect.

Conditii de acordare a garantiei

1. Termenul de garantie este de 24 luni de la data cumpararii produsului si respectiv ale accesoriilor standard aflate in componenta sa (cumparate simultan cu produsul, cele fara de care aparatul nu poate functiona).Asigurarea garantiei consat in repararea aparatului in stare de functionare.

2. Garantia se acorda conform legislatiei romane in vigoare la data cumpararii, se aplica numai daca aparatul este folosit corespunzator (in concordanta cu instructiunile de folosire) si este valabila numai insotita de chitanta sau factura de cumparare si certificatul de garantie, ambele in original. Durata timpului de garantie se prelungeste cu timpul scurs de la data depunerii reclamatiei pana la recuperarea

3. In cazul defectarii in conditii normale de utilizare, pe durata perioadei de garantie, produsul se va repara gratuit, la sediile mentionate in acest certificat. Durata medie de utilizare a produsului este de 5 ani.

4. Situatii care duc la iesirea din garantie a produsului:

- Nerespectarea conditiilor de manipulare, transport, pastrare, instalare, punere in functiune, exploatare si intretinere prevazute in manualul de utilizare sau in conditii ce contravin standardelor tehnice din Romania;
- Documentele de garantie nu sunt prezentate, au fost deteriorate / modificate sau sunt ilizibile;
- Aparatul prezinta deteriorari cauzate de accidente mecanice, lovituri, socuri, patrunderi de lichide, expuneri la foc, utilizare gresita sau neglijenta, schimbari ale starii aparatului, pastrarea in conditii improprii – functionarea repetata in regim de mari diferente de temperatura care cauzeaza fenomenul de “condens” intern, expunerea excesiva la umezeala sau radiatii solare, deteriorarea capacelor de protectie sau neglijentei in utilizare;
- Sigiliul aplicat de catre vanzator a fost deteriorat, sters sau inlocuit;
- depozitare incorecta, lovire, suprasarcina
- cesul electronic, mansoanele de burete, bateriile, capacele, ornamentele de plastic, brate de la bicicletele eliptice, curelele de franare de la bicicletele medicinale, cablurile de la aparatele multifunctionale, nu fac obiectul garantiei
- Interventii software sau reparatii executate de catre persoane neautorizate sau alte unitati decat cele specificate in prezentul certificat;

5. Pierderea certificatului de garantie determina iesirea din garantie a produsului.

6. Perioada de garantie se prelungeste cu timpul scurs de la data predarii produsului la service, pana la data repunerii in stare de functionare a produsului. Prolungirea termenului de garantie se inscrie pe certificatul de garantie.

7. Asiguram contra cost, reparatii in afara perioadei de garantie, sau daca produsul a iesit din garantie, pe toata durata medie de utilizare a produsului.

8. Repararea produsului de folosinta indelungata defectat in perioada de garantie, atunci cand nu poate fi reparat sau cand durata de nefunctionare din cauza deficientelor aparute in perioada de garantie depaseste 10% din termenul de garantie, la cererea consumatorului, vor fi inlocuite de vanzator/comparator sau acesta va restitui consumatorului contravaloarea actualizata a produsului respective.

9. Obiectul garantiei :

- Cadrul si alte elemente metalice se schimba in caz de rupere sau fisurare, daca nu prezinta urme de lovituri sau zgarieturi;
- Foai de angrenaj se schimba in cazul in care se produce ruperea de pe axul pedalier sau in cazul in care se constata ruperea dintilor.

***CERTIFICATUL DE GARANTIE NU ESTE TRANSMISIBIL**

Fisa de reparatie in garantie

Nr.	Data receptie	Descrierea defectului	Reparatie efectuata	Prelungire garantie cu	L.S.
1					
2					
3					
4					