

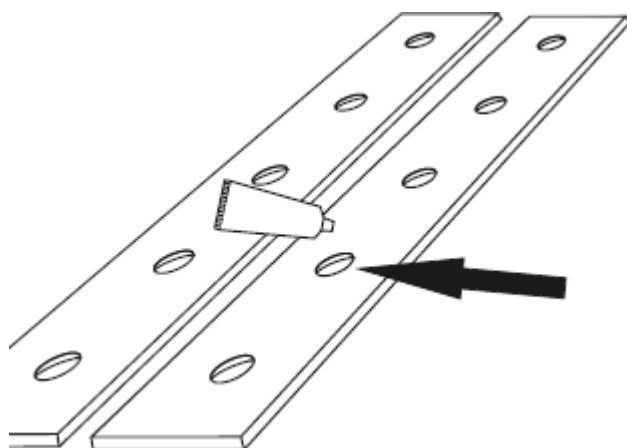

MANUAL DE UTILIZARE –RO

1. Aplicați adeziv pe orificiile pereților laterali.



2. Atașați cu grijă pereții laterali, folosiți un ciocan de cauciuc pentru a evita deteriorarea pereților laterali.

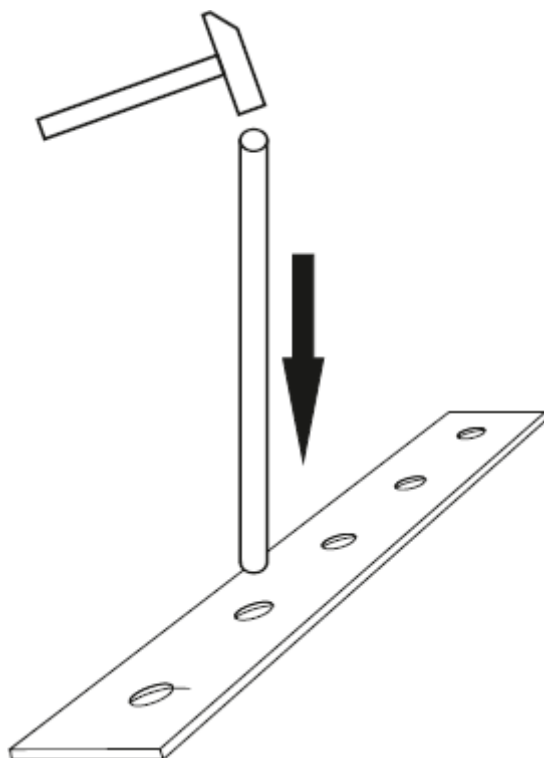

- După ce ați atașat un rând de trepte, aplicați adeziv pe cealaltă parte a scării și atașați cu grijă cealaltă parte a scării cu un ciocan. Utilizați un ciocan sau o placă de cauciuc pentru a evita deteriorarea.

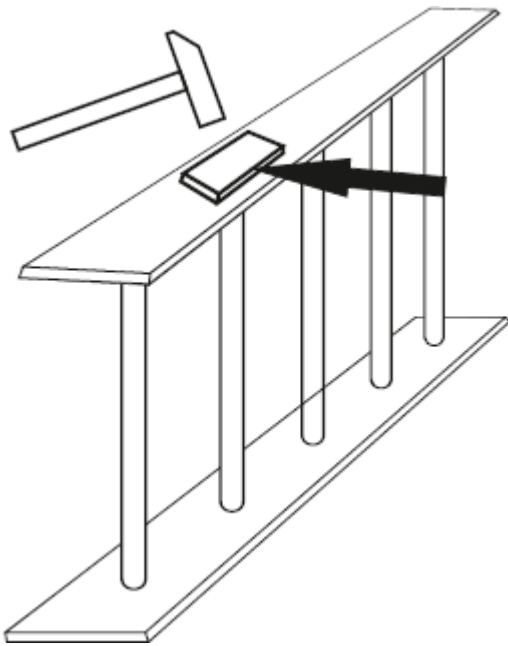

- Fixați pereții laterali în locurile marcate cu șuruburi.

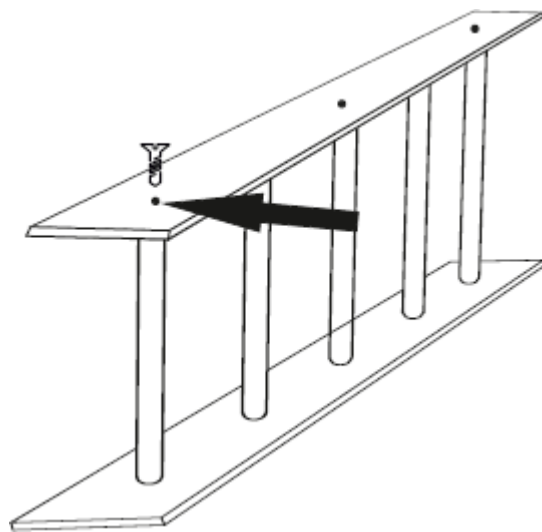

- Materialul de legătură rămas este folosit pentru a atașa șpalierul de perete.

FIXAREA ȘPALIERULUI PE PERETE

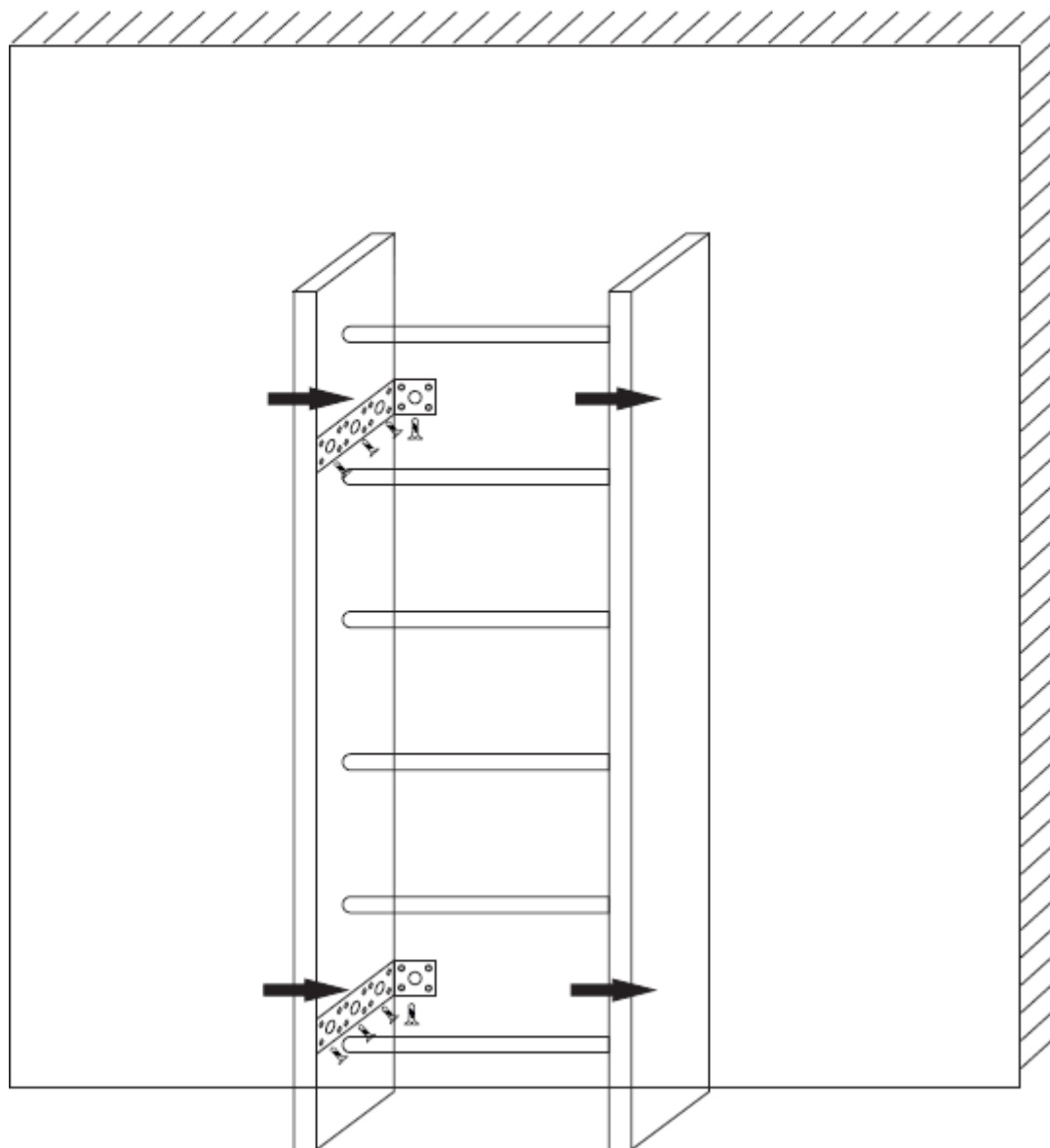

Fixați șpalierul cu suportul de fixare. Fixați partea mai lungă de șpalier, partea mai scurtă de perete. Atașați fiecare suport la șpalier în locurile marcate. Atașați șpalierul la perete folosind 4 dibluri și 4 șuruburi pentru fiecare suport.

Dacă nu sunteți sigur de capacitatea de susținere a peretelui sau a materialului de prindere, cereți ajutorul unui expert.

AVERTISMENT: Asigurați-vă că șpalierul este atașat ferm și stabil înainte de utilizare.