

coccolle®

pianti

RO **Tricicleta pentru copii**

EN **Baby Tricycle**

HU **Tricikli**

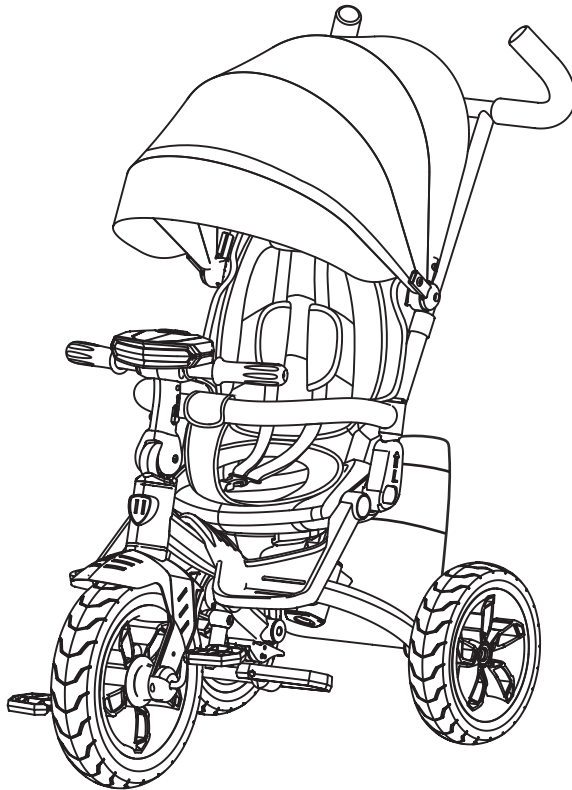

Manual de instructiuni / User's manual /
Hasznalati utmutato



A



B



C



D



E



F



G1



G2



H



I



J



K



L



M



N



O



P



Q

01

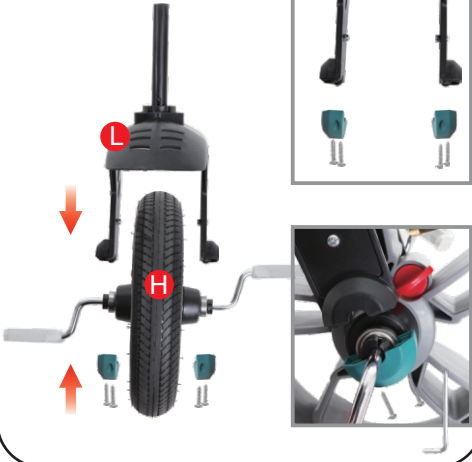

02

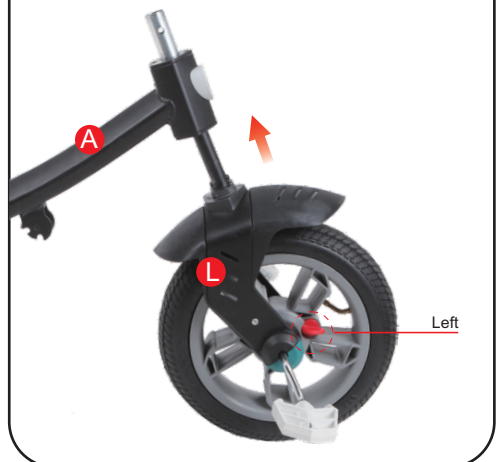

03



04



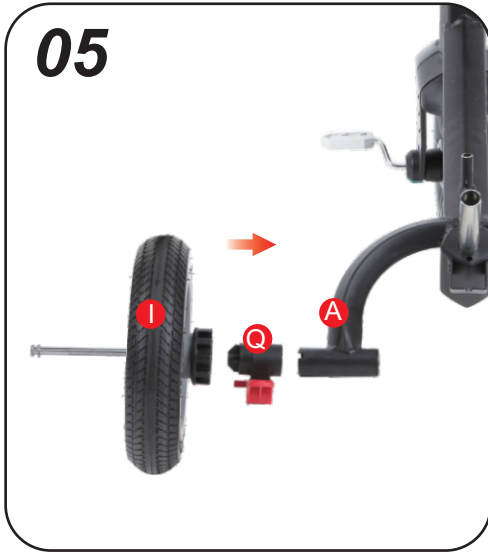

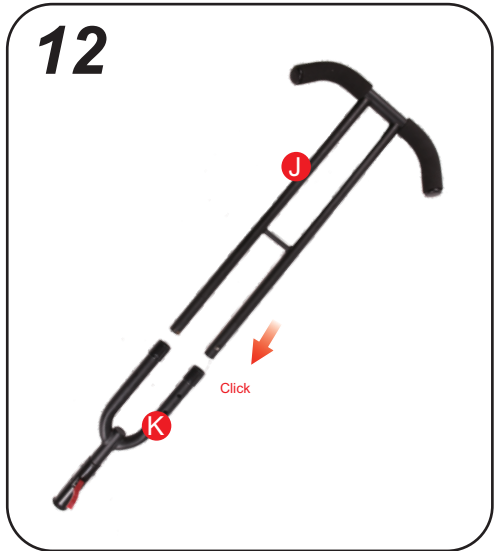

13

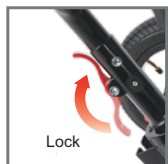

Click

14

N

J

O







RO: imaginile din acest manual au scop ilustrativ. Produsul achizitionat de dvs poate sa difere. / Functionarea in parametri normali a acestui produs depinde de mentinerea acestuia in conditii de igiena propice.

EN: The images shown in this instructions manual have illustrative purpose. The product purchased by you may look different. / The proper functioning of this product is strictly dependent on its well maintenance.

HU: Az útmutatóban bemutatott képek szemléletes célt szolgálnak. Az Ön által megvásárolt termék eltérő lehet. / A termék helyese működéséhez kötelező hogy a tisztítási és karbantartási utasítást is betartsa.

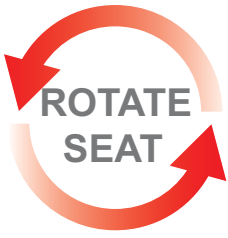

Tricicleta multifunctionala Coccolle Pianti

Va rugam sa cititi cu atentie manualul de instructiuni inainte de a asambla produsul.

Este obligatorie folosirea centurii de siguranta de catre copiii cu varsta sub 3 ani.

Tricicleta trebuie folosita doar sub supravegherea unei persoane adulte.

Atentionari de siguranta

1. Tricicleta este potrivita pentru copii cu varsta intre 12 si 36 luni. Nu este indicat sa folositi tricicleta pentru copiii cu varsta sub 9 luni.
2. A se tine departe de surse de caldura.
3. Montarea tricicletei se va face doar de catre un adult.
4. Greutate maxima suportata este 30 kg.
5. Rasucirea sau sufocarea sunt pericole care ar putea aparea, de aceea, este nevoie de supravegherea unei persoane adulte in timpul utilizarii tricicletei.
6. Inainte de fiecare utilizare verificati ca toate componentele sa fie bine stranse si fixate.
7. Trebuie sa supravegheati intotdeauna copilul in timp ce se afla in tricicleta.
8. A nu se folosi pe strada si pe drumuri publice.
9. Picioarele copilului trebuie sa fie pozitionate pe suportul pentru picioare, astfel, evitand pericolul de a fi prinse la pedale.
10. Aveti grija sa nu fie prinse sub roata diferite parti ale corpului: maini, cap sau picioare, in caz contrar pot aparea vatamari corporale.
11. Nu permiteti copilului sa stea in picioare sau sa sara in tricicleta.
12. Este indicata folosirea echipamentelor de protectie (casca, genunchiere, cotiere) atunci cand copilul foloseste singur tricicleta.
13. Mare atentie cand scoateti sau puneti copilul in tricicleta, aceasta poate cadea.
14. Nu folositi tricicleta la munte, pe dealuri, pe scari, suprafete inclinate sau accidentate.
15. Pentru a asigura siguranta copilului dvs, urmati instructiunile din acest manual privind montarea tricicletei.

Observatii

1. Produsul trebuie tinut departe de surse excesiv de calde sau umede.
2. Indepartati ambalajele din plastic pentru a evita sufocarea in timpul utilizarii.
3. Unelte ascutite sau cutitele pot cauza deteriorari ale produsului.
4. Pentru utilizarea pe termen lung in siguranta, verificati periodic ca suruburile sa fie bine stranse.
5. Este indicat sa urmati instructiunile grafice pentru a folosi in siguranta tricicleta.
6. Pentru siguranta copilului dvs, va rugam sa nu aduceti nicio modificare produsului.
7. Inlaturati partile din carton si plastic ale ambalajului.
8. In timpul folosirii, evitati lovirea altor persoane sau animale.
9. Nu loviti tricicleta de alte obiecte.

Intretinere si mentenanta

1. Evitati expunerea indelungata in lumina soarelui, astfel evitand decolorarea materialului. Depozitati intr-un loc intunecat cand nu folositi produsul.
2. Depozitarea in locuri umede si ploioase poate cauza rugina si deteriorare.
3. Nu spalati tricicleta cu apa sau solutii de curatare, isi poate pierde luciul sau poate rugini.
4. Partile metalice pot fi lubrificate periodic pentru a evita rugina.

Componente principale:

A.Cadru B. Husa sezut C. Ghidon D.Far E. Copertina
 F. Parasolar G. Sezut (format din G1 si G2) H.Roata fata I.Roti spate
 J.Maner/Tija auxiliar -parte superioara K.Tija auxiliara -parte inferioara
 L.Furca M. Suport picioare N.Cos spate O.Suport de picioare
 bebe P. Frane Q.Cheie imbus

Pasii de asamblare

01. Deschideti suruburile de pe furca fata(L), apoi montati roata fata(H) utilizand cheia imbus(R).
02. Introduceti furca(L) astfel asamblata cu roata in cadru(A).
03. Desfaceti surubul din spatele farului(D), apoi fixati pe ghidon(C).
04. Desfaceti surubul de pe ghidon(C), introduceti in cadru(A), apoi fixati.
05. Introduceti roata spate (I) si frana (Q) pe partea corespunzatoare de pe cadru(A). Atentie: trebuie sa existe frane pe ambele roti spate.
06. Desfaceti surubul suportului de picioare (M) si apoi instalati-l pe cadru (A).
07. Fixati cele 2 subcomponente ale sezutului G1 si G2.
08. Montati apoi intreg sezutul(G) pe cadru(A).
09. Montati husa produsului.
10. Inserati suportul de picioare pentru bebelusi (O) in canelura potrivita de pe sezut.
11. Fixati parasolarul (F) pe copertina (E), apoi instalati intregul subansamblu pe partea superioara a sezutului (B).
- 12.Inserati partea superioara a tije de directie (J) in partea inferioara (K).
- 13.Instalati tija auziliara (J) in cadru folosind cheia imbus.
- 14.Montati cosul spate (N) pe tija auxiliara.

Functii principala

- Sistemul roata libera
- Frana sigura pe ambele roti spate
- Maner auxiliar telescopic
- Copertina ajustabila
- Spatar ajustabil cu pozitie de somn
- Copertina XXL
- Sezut rotativ: pentru activarea functiei de rotire sezut, mai intai se vor plia centurile de siguranta, inelul de protectie si suportul pentru picioare bebelusi, apoi se va apasa butonul rosu "PULL" si se va roti sezutul.
- Pozitia confortabila de somn cu fata la parinte prin apasarea butonului rosu de pe ghidon care va plia aceasta componenta.

Multifunctional tricycle Coccolle Pianti

Please read and understand this product's manual before open the product packing. It's mandatory for the safety belt to be used by children under the age of 3. The tricycle can only be used under the supervision of an adult.

Safety warnings

1. This tricycle can be used only by children between 12 to 36 months old. Children under 9 months are not allowed to use it.
2. Keep away from fire.
3. This product must be assembled by an adult.
4. The maximum load capacity of the product is 30 kg.
5. Dangers such as twist or suffocation might occur, please use the tricycle under the supervision of an adult.
6. Check whether the parts that require fastening are tightened every single time before using the trike.
7. Never leave the child alone in the tricycle.
8. Never play on the road with the tricycle.
9. Please make sure that child's feet are both on footrest when the tricycle is moving. It will help to prevent the child's limbs to be tripped by the front pedal.
10. Keep child's hands, feet or other body parts away from the wheel or rotating parts, otherwise it may cause injuries to the child.
11. Don't let the child stand up or jump while using the tricycle.
12. We recommend using helmet and other safety equipment when the child is using the tricycle alone.
13. The tricycle could tip over, please be careful when you are moving your child, getting him in or getting out of the tricycle.
14. Never use tricycle on mountain roads, hillside or stairs.
15. Proper installation of tricycle following the product assembly manual is required in order to ensure the safety of your child.

Notice

1. Avoid using tricycle in wet, cold or hot circumstances.
2. Keep parts or packing materials away from your small child otherwise it may cause danger if it is swallowed by the child.
3. Please note that sharp tools such as knives or awl may cause damage to the product.
4. For long term use, make sure that the screws are tightened in order to avoid any accidents. Please make sure the screws are firmly tightened before the child gets in.
5. The adult needs to use the tricycle correctly following the graphic instructions.
6. For security purposes, please do not make any modification to the tricycle because it may cause damages.
7. Please remove any plastic or tape parts.
8. Please pay attention to the surrounding people and pets when you are using the tricycle.
9. Do not hit with other things.

Maintenance

1. Exposure to direct sunlight will cause discoloration or color fading. Please keep the tricycle in a cool room if it not used.
2. Exposure to the water or wet air will cause brakeage or rust. Please keep the tricycle away from water or wet air.
3. Do not wrap up the painted surface. Do not wipe the tricycle with wet cloth, it will cause the paint to fade away.
4. Maintain the welded parts with natural oil in order to prevent rust on tricycle.

Spare parts list

- | | | | |
|----------------|----------------------|----------------|--------------------------|
| A. Frame | B. Seat cover | C. Handlebar | D. Headlight |
| E. Canopy | G. Seat (from G1+G2) | H. Front wheel | |
| F. Parasol | K. Bottom push bar | L. Front fork | |
| I. Rear wheels | O. Infant footrest | P. Breaks | R. Fastening wrench tool |

Assembly steps

1. Open the screw on the front fork (L), then install it on the front wheel (H).
2. Install the front fork + front wheel subassembly into the frame (A).
3. Open the screw on the headlight(D) and install it on the handlebar (C.).
4. Insert the handle bar (C.) in the frame (A).
5. Assemble the rear wheels (I) and brakes (Q) on the rear side of the frame.
6. Open the screw and fasten the footrest(M) on the frame.
7. Fix together the G1 and G2 parts of the seat.
8. Then install the whole seat(G) on the frame.
9. Clip on the cover (B) on the seat and backrest.
10. Insert the infant footrest (O) on the seat.
11. Fix the parasol (F) on the canopy (E) then install it on the cover.
12. Insert the upper part of the push bar into the lower part of push bar.
13. Install the whole push bar into the frame and fasten it with the red clip.
14. Assemble the rear basket on the push bar.

Main features

- Telescopic push bar
- Angle adjustable canopy
- Adjustable seat for sleep position
- XXL canopy
- Rotating seat
- Foldable handlebar
- Very comfortable position for sleep when used facing the parent (this position can be obtained once the handlebar has been folded and the infant footrest has been removed).

Coccolle Pianti multifunkcios gyerek tricikli

Biztonsági figyelmeztetések

Kérjük figyelmesen olvassa el ezt az utmutatot és tartsa be a figyelmeztetéseket. Egy helytelenül használt termék sérülésveszélyt jelenthet és hamarabb romolhat.

Mindeképpen használni kell a biztonsági övet a 3 év betöltés előtt. A triciklit csak felnőtt felügyelet alatt szabad használni.

1. A tricikli alkalmas 1 és 3 éves közötti gyerekeknek. Tilos a 9 hónapos alatti gyerekeknek ezt a terméket használni.
2. Tartsa távol a tűztől.
3. A termék felszerelését csak egy felnőtt teheti meg.
4. A termék maximális teherbírása 30kg.
5. Tilos a terméket használni felnőtt felügyelet nélkül.
6. Kérjük ellenőrizze az összes alkatrészek helyes működését a használat előtt.
7. Tilos egyedül hagyni a gyereket a tricikliben.
8. Tilos használni a terméket közutakon.
9. Kérjük ellenőrizze azt hogy a gyerek lábai a lábtartón vannak amikor a kicsi nem használja a pedálokat, máskülönben sérülések előfordulhatnak.
10. Tartsa távol a kis gyerek kezeit, lábait a mozgó alkatrészekről (például kerekek) a sérülések elkerülése érdekében.
11. Tilos a gyereket hordozni a tricikliben amikor ál vagy szokik.
12. Amikor a gyerekek már nem szükséges hogy a felnőtt tolja a triciklit azt javasoljuk hogy használja a biztonsági felszerelést (sisak, könyökvédő, térd védő).
13. A tricikli előre eshet ha nem tartsa az egyensúlyt.
14. Tilos a triciklit használni hegyeken, dombokon, lejtőn vagy lépcsőn.
15. A tricikli helyes használata és működése a helyes felszereléstől függ úgy hogy kérjük olvassa el az utmutatot és tartsa be pontosan az összes irányításokat amelyek benne vannak!

Értesítések

1. Nem ajánlott a tricikli használása hideg, nedves vagy forró időjárásban. A termék textil anyagai nem védik elegendő módon a gyereket.
2. Tartsa távol a gyerektől a műanyag csomogolást mert fuladást okozhat.
3. Az éles eszközök romlódást okoznak a kereknek.
4. A hosszú idei használat alatt a termék csavarai lazává válhat. Rendszeresen ellenőrizze és rögzítse meg őket.
5. Kérjük használja a triciklit csak az utmutató szerint.
6. Tilos módosításokat tenni a triciklin!
7. Használat előtt, kérjük vegye le a termékről az összes csomogolást.
8. Kérjük figyelje a többi embereket az utcán amikor tolja a triciklit, sérülést okozhat.
9. Amennyiben lehetséges, próbálja ne tolni a terméket más tárgyakban.

Tisztítás és karbantartás

1. A termék tárolása direkt napsütésben a textil részek elszíneződését okozza. Kérjük tárolja a terméket egy sötét és száraz helyben.

2. A termék tárolása egy nedves helyben a fém alkatrész rozsdásodását okozza. Kérjük tárolja a terméket egy száraz helyben.
3. Kérjük ne csomagolja foliában a terméket. Tilos a tisztítása vízzel, elég csak egy nedves rongyal törölni a fém és műanyag alkatrészeket.
4. A hegesztett alkatrészeket szabad olajjal kenni. Ez sokat segít a termék hosszú életéhez.

Alkatrész lista

A. Váz B. Ülész huzat C. Kormány D. Fényszóró E. Kupola
 F. Napvédő G. Ülész (G1 és G2 alkatrészek) H. Első kerek I. Hátsó kerek
 J. Tolokar felső rész K. Tolokar alsó rész L. Első lengőkar M. Lábtartó
 N. Hátsó kosár O. Kisbaba lábtartó P. Fék Q. Rögztítő kulcs

Felszerelési lépések

1. Nyissa meg a csavart az első lengőkar alkatrészen (L) és illessze be az első kereket (H).
2. Illessze be az összeszerelt első kereket és lengőkart a vázban (A).
3. Nyissa meg a csavart a kormányon (C) és annak segítségével rögzítse a fényszórót (D) a kormányra.
4. Nyissa meg az alsó csavart a kormányon (C) és annak segítségével rögzítse a kormányt a vázra (A).
5. A váz hátsó részén, illessze be a megfelelő helyre előre a féket (Q), majd a hátsó kereket (I). Figyelem: mindkét részen kell legyen fék!
6. Nyissa meg a csavart a lábtartónak (M) és annak segítségével rögzítse a lábtartót a vázra.
7. A csavarok segítségével rögzítse az ülés G1-es alkatrészét a G2-hez.
8. Majd rögzítse az ülést (G) a vázra.
9. Huzza az ülés huzatot (B) az ülésre (G).
10. Illessze be a kisbaba lábtartót (O) a megfelelő részben a vázon.
11. Huzza napvédőt (F) a kupolára (E), majd illessze be a kupolát (E) a megfelelő részben az ülés háttámláján.
12. Illesse be a tolokar felső részét (J) a tolokar alsó részében (K).
13. Ezután illessze a felszerelt tolokart a vázban és rögzítse a rögztítő kulcs segítségével.
14. Végre, akassza fel a hátsó kosarat (N) a tolokarra.

Fő funkciók

- Free wheel rendszer: a pedálok forgatása nem mozgassa az első kereket így a kisgyerek nem tudja elindítani a triciklit.
- Fék: amikor a fék lenyomva van akkor a terméket nem lehet előre tolni.
- Hosszabítható tolokar: több pozícióban állítható tolokkal ellátva így kényelmes akár magas és alacsony felnőtteknek.
- Több pozícióban állítható kupola
- Hátradönthető ülés amely kényelmes alvó pozíciót biztosít.
- XXL kupola amely összecsukható szükség szerint.
- Megfordítható ülés: ez a gomb megnyomásával az ülést fordítani lehet a felnőtt felé. Ez a funkció csak akkor elérhető ha előre a kisbaba lábtartó lelett szedve.
- Összecsukható kormány amely egy szuper kényelmes alvó pozíciót biztosít amikor a gyerek a meneirányal ellentétes pozícióban van ültetve.