

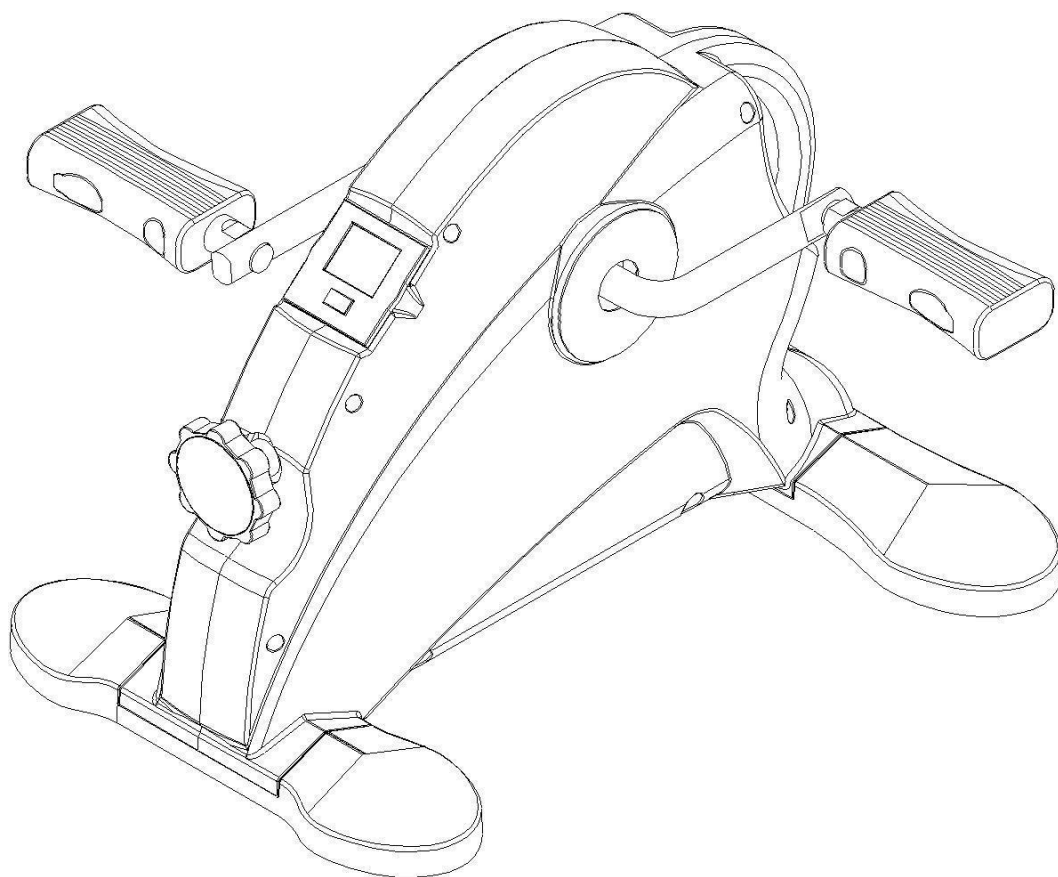

MANUAL DE UTILIZARE

SM1209 Mini bicicleta Picolo Sportmann



CUPRINS

INSTRUCTIUNI DE SIGURANTA	3
VEDERE DE ANSAMBLU	4
LISTA COMPONENTE.....	4
CALCULATOR.....	7

IMPORTANT!

Cititi toate instructiunile din acest manual inainte de a utiliza bicicleta. Pastrati manualul pentru referinte ulterioare.

INSTRUCTIUNI DE SIGURANTA

1. Nu permiteti accesul copiilor si animalelor in preajma aparatului. Nu lasati copiii nesupravegheati in aceeasi incapere cu bicicleta.
2. Este interzisa folosirea produsului de catre mai multe persoane in acelasi timp.
3. Daca aveti simptome precum: ameteli, greata, dureri in piept sau orice alte simptome anormale, opriti antrenamentul si consultati un medic.
4. Asezati bicicleta pe o suprafata dreapta si solida. Pentru siguranta dvs. si a celor din jur pastrati un spatiu liber de cel putin 0.6 m in jurul bicicletei in timpul utilizarii. Nu utilizati bicicleta afara sau in preajma surselor de apa.
5. Nu tineti mainile aproape de componentele mobile ale bicicletei.
6. Purtati intotdeauna imbracaminte sport cand utilizati bicicleta. Imbracamintea prea larga se poate agata de aparat. Este recomandat sa folositi incaltaminte sport.
7. Folositi bicicleta doar in scopul pentru care a fost creata.
8. Nu plasati obiecte ascutite in preajma aparatului.
9. Persoanele cu dizabilitati nu trebuie sa foloseasca bicicleta daca nu sunt supravegheate.
10. Inainte de a incepe antrenamentul executati cateva miscari de incalzire.
11. Nu utilizati bicicleta daca aceasta nu functioneaza corect.
12. **Clasa:** HC (according to EN ISO 20957) pentru uz casnic.
13. **Greutate maxima a utilizatorului:** 100 KG

ATENTIE: Inainte de a incepe orice program de exercitii, consultati medicul, in special daca aveti peste 35 ani sau aveti probleme de sanatate.

VEDERE DE ANSAMBLU

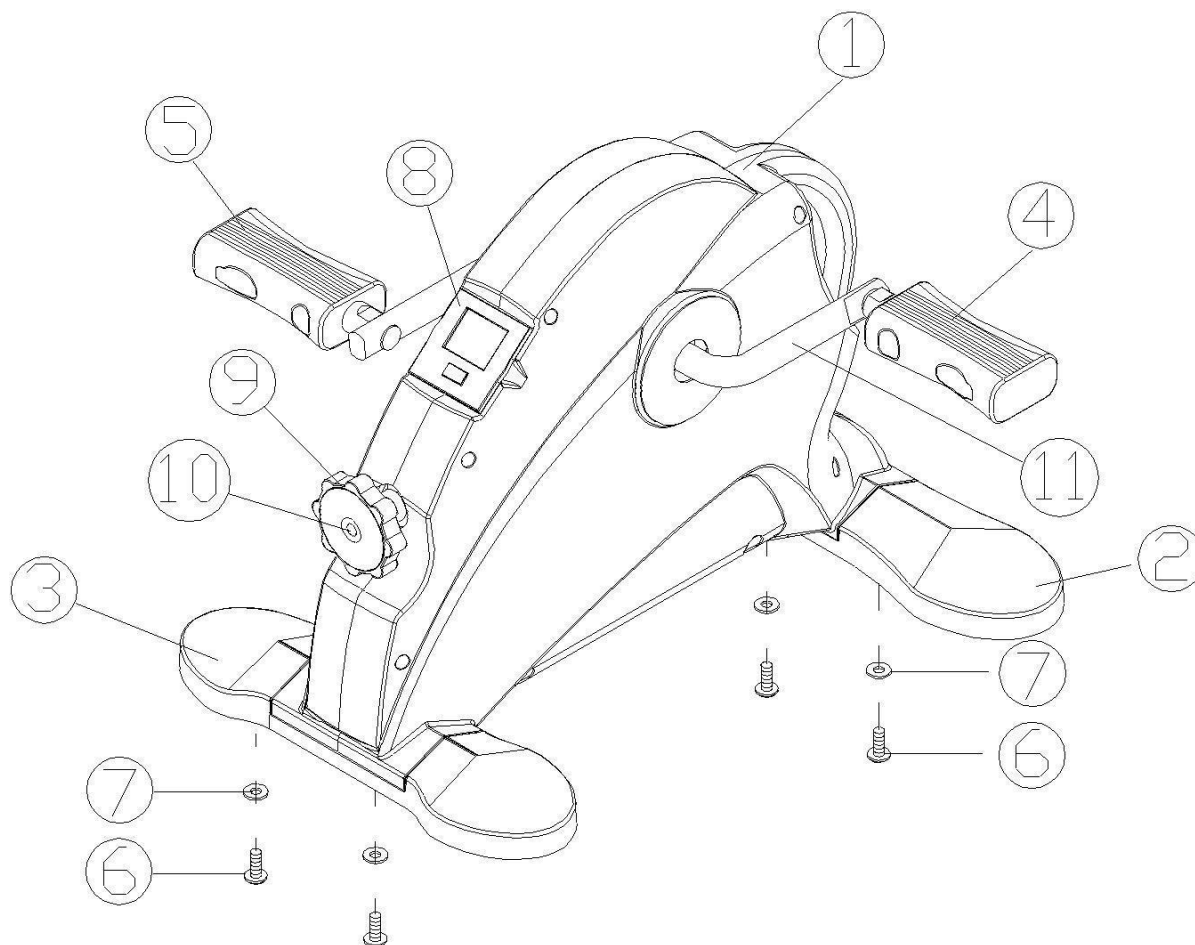

LISTA COMPONENTE

NR.	DENUMIRE	CANTITATE
1	Cadru principal	1
2	Stabilizator anterior	1
3	Stabilizator posterior	1
4	Pedala dreapta	1
5	Pedala stanga	1
6	Surub M6	4
7	Saiba $\Phi 12$	4
8	Calculator	1
9	Rotita	1
10	Surub	1
11	Brat pedalier	1

ASAMBLARE

Pasul 1:

Atasati stabilizatorul anterior (2) la cadrul principal (1) cu 2 suruburi de tip M6 (6), saibe de tip Ø12 (7).

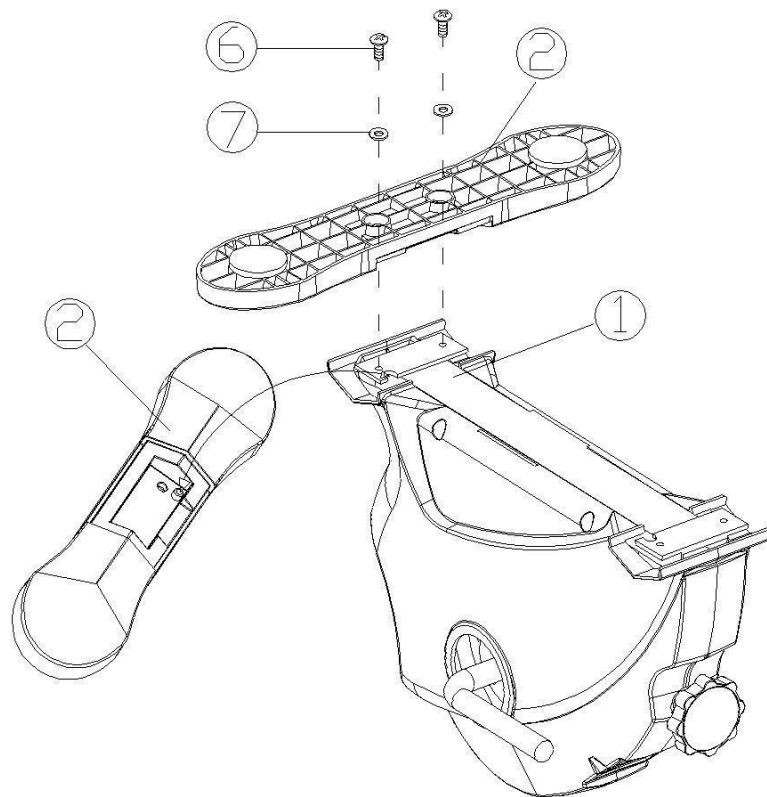

Pasul 2:

Atasati stabilizatorul posterior (3) la cadrul principal (1) folosind 2 suruburi de tip M6 (6), saibe de tip Ø12 (7).

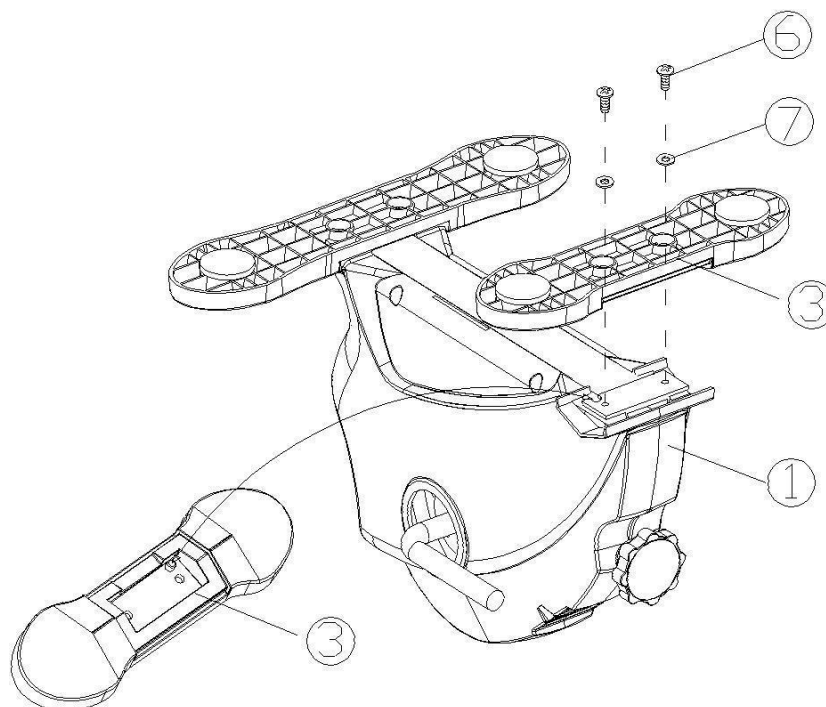

Pasul 3:

Pedala dreapta (4) este marcata cu "R". Conectati pedala dreapta la bratul pedaliier corespunzator (11). Pedala dreapta trebuie infiletata in sensul acelor de ceas.

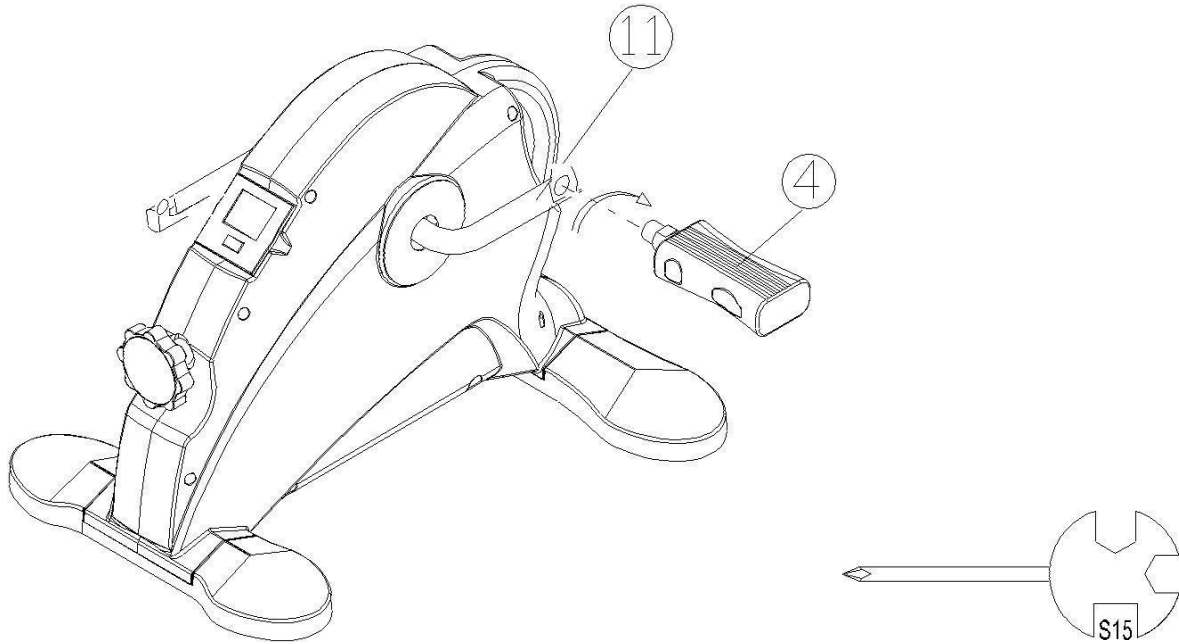

Pasul 4:

Pedala stanga (5) este marcata cu "L". Conectati pedala stanga la bratul pedaliier corespunzator (11). Pedala stanga trebuie infiletata in sensul invers al acelor de ceas.

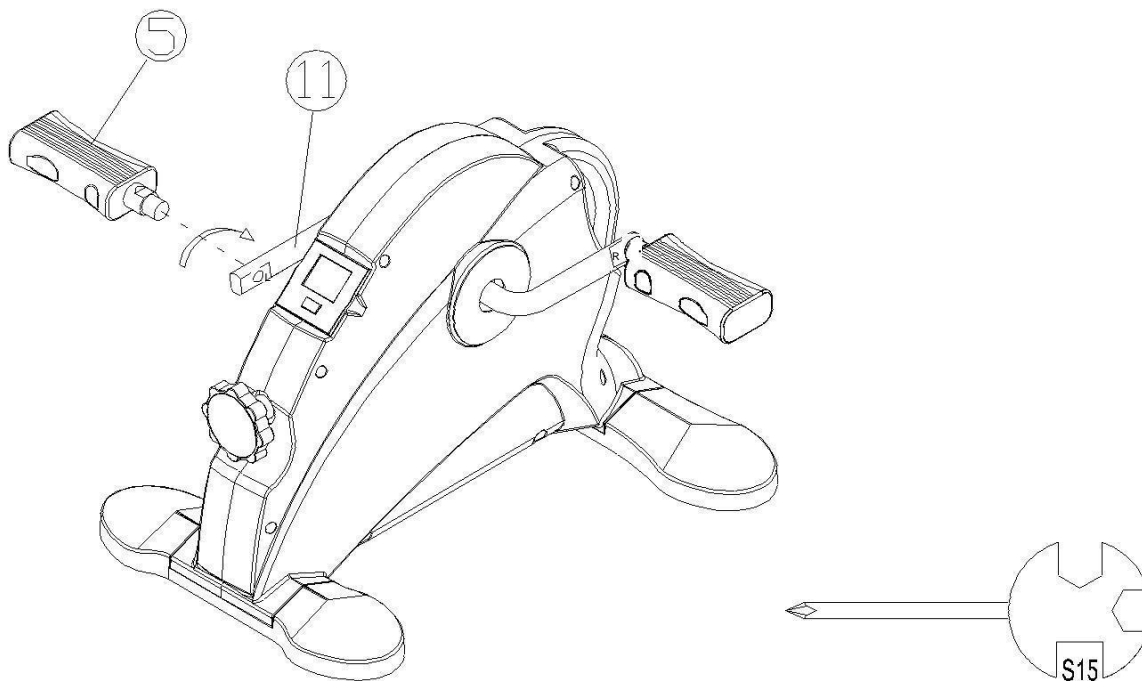

Inainte de a utiliza bicicleta, asigurati-va ca toate suruburile si piulitele sunt bine stranse.

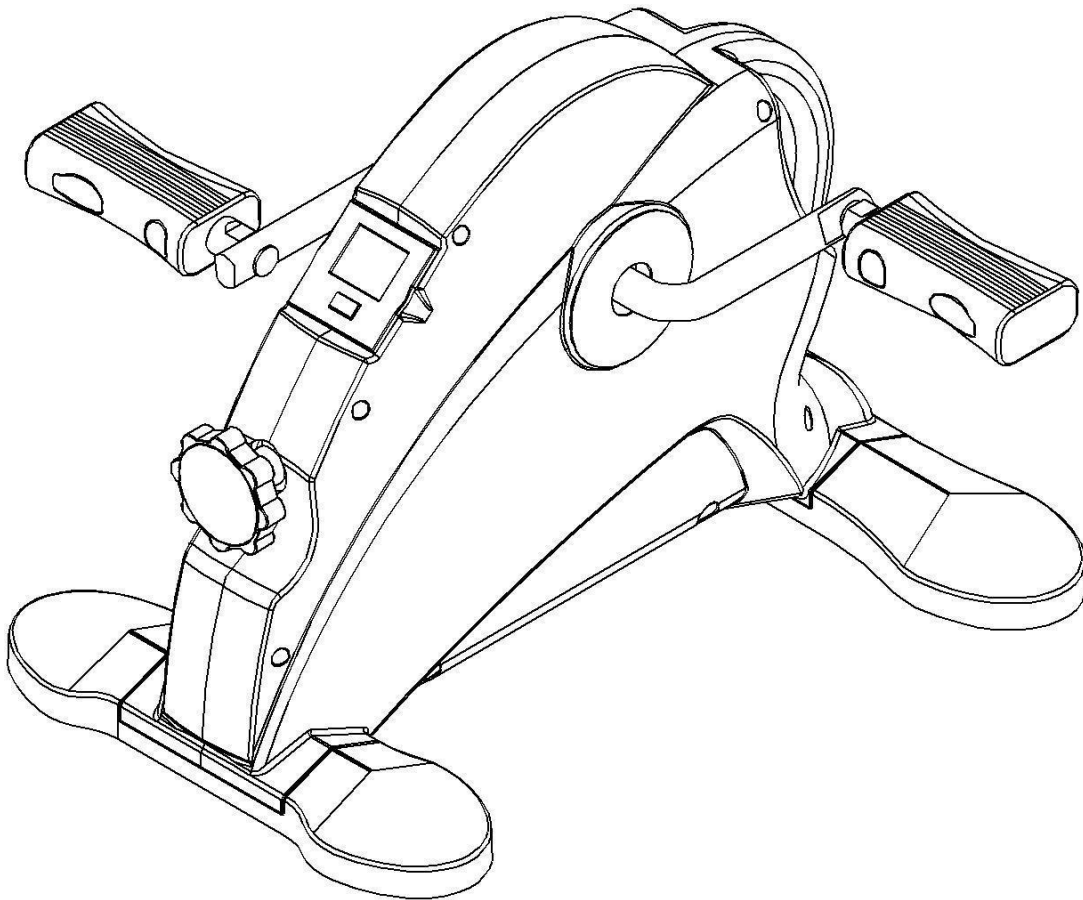

CALCULATOR

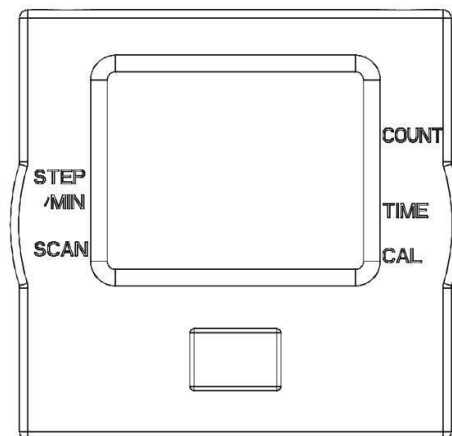

Functii butoane

SCAN: Apasati butonul "MODE" pentru a selecta "scan", astfel toate functiile vor fi afisate pe ecran, pe rand.

TIME: Afiseaza durata antrenamentului.

COUNT: Afiseaza numarul de rotatii total.

STEP/MIN: Afiseaza numarul de rotatii pe minut.

CAL: Afiseaza calorile consumate in timpul antrenamentului.

MODE: Apasati butonul pentru a selecta una dintre functii: calorii, rpm, scan, count. Tineti apasat butonul timp de 2 secunde pentru o resetare completa.

NOTA:

1. Daca ecranul nu prezinta nici un afisaj, inlocuiti bateriile.
2. Utilizati baterii de 1.5V.
3. Ecranul calculatorului se stinge automat daca nu primeste semnal timp de 4-5 minute.
4. Cand incepeti sa pedalati, sau apasati orice buton, calculatorul porneste automat.

